

BITURBO

20 GIOCHI

CBM 64
SPECTRUM
48 K



FAST LOADING "BITURBO"

NEL REGNO DEI CIELI

Non dovete toccare ferro. Non stiamo dicendo che intendiamo parlare di morti e ammazzamenti procurati dal joystick. Stiamo solo cercando di darvi una sommaria idea di ciò che conterrà la rivista che vi apprestate a leggere. per prima cosa infatti vi proponiamo i segreti di Visitors, quella bellissima serie televisiva che è divenuta anche un videogioco di grande "appeal" presso il pubblico tanto che l'abbiamo pubblicata noi stessi qualche mese fa nella versione italianizzata e modificata espressamente per voi. Dopo Visitors c'è Sky Fox con i suoi pazzi voli tra le nubi. Chi medita può scegliere tra gli scacchi (Colossus Chess) e il nuovo Pc compatibile Commodore. per gli altri tante proposte che non vogliamo togliervi il gusto di scoprire.

IMPORTANTE!!!

CERCHIAMO UN COLLABORATORE PRATICO DEI SISTEMI MSX

Inviare curriculum a: Special Program - SIPE s.r.l.
Via Ausonio, 26 - 20123 Milano

MANDATECI I VOSTRI PROGRAMMI !!!

POTRETE VINCERE

**da Lire 500.000 a 1 milione per gioco pubblicato
Lire 150.000 per il listato**

**Telefonate al 02/8361077
cassette e listati non pubblicati non verranno restituiti**

Dir. Resp. Elvio Fantini

Edizione Società SIPE srl. - Via Ausonio, 26 - 20123 Milano

Registr. presso il Trib. di Milano N. 278 del 2-6-84 - Sped. in abb. post. gr. III/70
Distribuzione MEPE - Viale Famagosta 75, Milano - Stampa Grafika '78 - Pioltello

SULLA CASSETTA



CBM 64

LATO A



SPECTRUM

LATO B

- | | | |
|----|---|------------------|
| 4 | Time trek | - Belt asteroid |
| 5 | Mitology | - Roller ball |
| 6 | Calcetto | - Biliardo |
| 7 | Ghost city | - Elektro flex! |
| 8 | Savate | - Delta motolite |
| 9 | Meta space | - Pacific war |
| 10 | Astro-squash | - Condition red |
| 11 | Hell | - Driving rally |
| 12 | Demon | - Newspaper |
| 13 | Battle 2001 | - Kreezers |
| 14 | Visitors: Donovan e i rettili sono tra noi | |
| 17 | Pc 40 AT: il supercompatibile della Commodore | |
| 20 | Sky Fox: a spasso nei cieli dell'iperspazio | |
| 24 | Colussus Chess 4: una scacchiera piena di fascino | |

TIME TREK



CBM 64

Dopo aver raggiunto la base di Talus IV dove sono concentrate le centrali di controllo delle forze aliene nemiche hai lasciato il tuo modulo spaziale con lo scopo di raggiungere e disattivare i centri di controllo di Megalus. Sotto l'incessante attacco dei pericolosi alieni dovrai riconoscere e disattivare i monitor di collegamento che ti consentiranno l'accesso ai vari punti del pianeta. Potrai difenderti col potente campo psionico generato dalla tua tuta da combattimento, ma stai attento nel manovrare i pannelli elettronici, perché potenti scariche fotoniche potranno danneggiare gradualmente il tuo cuore fino all'arresto totale.

BELT ASTEROID



SPECTRUM

Un grido interrompe il lavoro degli scienziati: alcuni invasori alieni sono arrivati sulla Terra! Il comitato di difesa agisce subito e manda contro gli alieni il supercaccia Asteroid. Il suo compito è praticamente bestiale; distruggere tutto ciò che si parerà davanti con la certezza che lo attende una fine gloriosa. Il caccia, da voi pilotato, non ha però dubbi e parte all'attacco di tutto ciò che si muove.

TASTI

JOYSTICK PORTA 2

F1 inizio gioco
F5 pausa on
F7 pausa off
RUN/STOP riparte

JOYSTICK KEMPSTON/SINCLAIR
tasti ridefinibili all'inizio del gioco

MITOLOGY



CBM 64

Da sempre gli uomini hanno aspirato all'immortalità e fu per questo motivo che Perside, il semidio figlio di Proserpina e del pastore Zargo, decise di affrontare le terribili prove a cui gli dei sottopongono gli uomini che vogliono risiedere nell'Olimpo. E dalle viscere della Terra il nostro eroe dovrà percorrere, affrontando mortali pericoli e insidiosi trabocchetti le mille stanze che lo porteranno infine al cospetto di Zeus. Le uniche difese di cui potrà disporre saranno la sua agilità e intelligenza, solo infatti dando prova di queste virtù Perside diventerà un dio.

ROLLERBALL

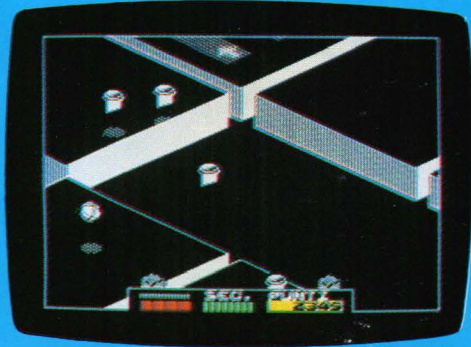

SPECTRUM

Obiettivo: completare tutti gli otto piani. Per completare un piano bisogna risolvere tutti e quattro i puzzle del piano. Per risolvere un puzzle bisogna toccare i due cubi bianchi che lo compongono in modo che quando si tocca il secondo il primo sia ancora acceso.

TASTI

JOYSTICK PORTA 1

FUOCO inizio gioco

JOYSTICK KEMPSTON/SINCLAIR PROTEK-AGF

Q	avanti
A	indietro
K	sinistra
L	destra
P	pausa
M	mappa
A + G	esce dal gioco
Z/N	cambia energia

CALCETTO

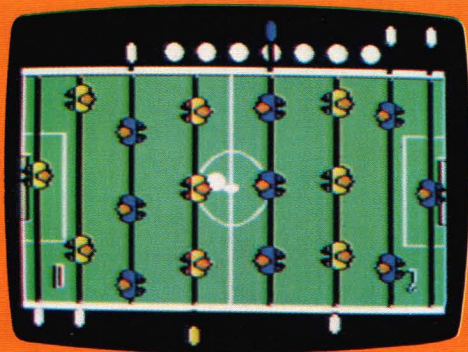

CBM 64

L'estate è appena finita e molti di voi avranno passato delle indimenticabili serate e dei divertenti pomeriggi giocando con gli amici a calcetto. Ora per chi avesse nostalgia di questi splendidi momenti ecco la possibilità di rivivere in casa propria un'allegria partita da soli contro il vostro CBM-64 o contro un vostro amico. Le regole sono le solite. Disporrete di nove palline e di undici giocatori la cui manovra richiederà un abile gioco di mano. Vince chi segna più gol, acquisendo il diritto a riscuotere una moneta.

BILIARDO



SPECTRUM

Una specie di carambola è quella che attende chi è disposto a far tardi al bar. Proprio qualche mese fa si sono svolti in Italia i campionati mondiali di stecca e in questo gioco dovrete cercare di emulare quei campioni che giocano con 8 palle (7 bianche e una rossa) cercando di fare più punti possibile. Un occhio anche ai birilli.

TASTI

JOYSTICK PORTA 1 e 2

FUOCO inizio gioco

JOYSTICK

Q	alto
A	basso
O	sinistra
P	destra
Q/A	angolazione del colpo
O/P	forza del colpo
M	conferma

GHOST CITY

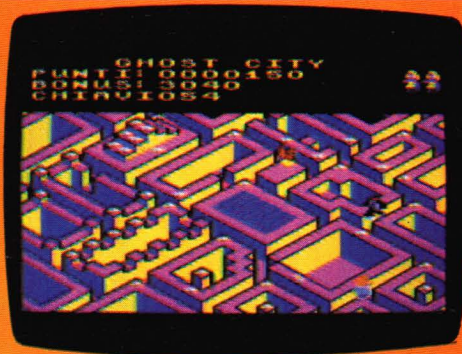

CBM 64

Narra un'antica leggenda di Tyblos che un vecchio e malvagio mago vissuto millenni fa avesse imprigionato nel terzo livello di Ghost City una splendida principessa che giace addormentata in attesa di un temerario eroe che la risvegli. Pur sapendo bene che dei mille intrepidi che ti hanno preceduto nessuno ha mai fatto ritorno hai raggiunto questo luogo oscuro col chiaro intento di portare a termine la tua missione. Per accedere ad ogni livello successivo dovrai raccogliere tutte le chiavi evitando il respiro mortale dei morti viventi, pena la perdita della vita.

TASTI

JOYSTICK PORTA 2

F1 inizio gioco
SPAZIO pausa on/off

ELEKTRO FLEX

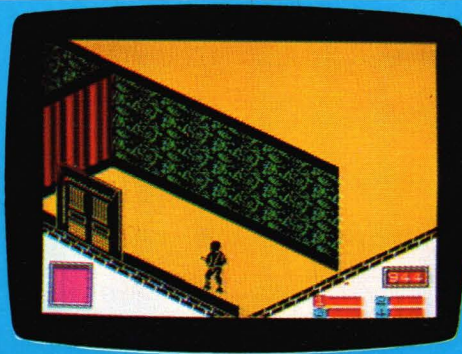

SPECTRUM

Il comando supremo ha deciso che per dare l'assalto al covo dei nemici serve un team d'eccezione. Sta a voi metterlo insieme per trovare i migliori elementi e poi attaccare i nemici che sono comandati dal pazzo genio del Male. Il suo computer impazzito mette a repentaglio la vita stessa della Terra e quindi non potete perdere tempo. Raccogliete la squadra d'attacco e combattete.

JOYSTICK KEMPSTON / SINCLAIR

E/R/T sinistra-alto
Y/U/I destra-alto
H/J/K sinistra-basso
D/F/G destra-basso
W/O/S/L salto
Q/P/A/ENTER tuffo
C/N per abbassarsi
X/M per alzarsi
Z/SYMBOL
SHIFT calcio
V/B fuoco
CAPS SHIFT
/ SPACE granata

SAVATE



CBM 64

Superata l'umiliazione della sconfitta e dell'esilio è giunta l'ora della vendetta. Dopo intensi anni di allenamento, guidato da abili guerrieri del Tai Pao, sei tornato in Tailandia per affrontare e sconfiggere il perfido Katù che con un infido stratagemma uccise il tuo vecchio Maestro. In una lotta mortale senza esclusioni di colpi potrai sfoderare tutto il tuo repertorio e solo se la tua agilità, la tua prontezza di riflessi e la tua resistenza saranno pari alla tua forza e alla tua intelligenza potrai riscattare l'onore del tuo vecchio Maestro.

DELTA MOTOLITE

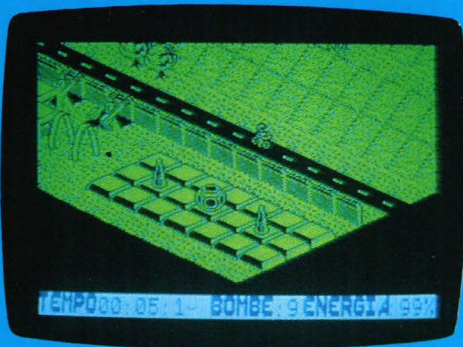

SPECTRUM

Una serie di incredibili missioni da svolgere attendono gli ardimentosi che vorranno mettere a repentaglio la loro vita tranquilla in questo gioco in cui attraverso una bellissima grafica la moto iniziale si trasforma incredibilmente in un deltaplano da combattimento con il quale andrete all'attacco di feroci nemici. Il vostro obiettivo primario è la distruzione dei reattori nemici e l'appuntamento con il sottomarino che emergerà trenta minuti dopo l'inizio della missione.

TASTI

JOYSTICK PORTA 1 e 2

FUOCO inizio gioco

JOYSTICK KEMPSTON/SINCLAIR/AGF

tasti ridefinibili

METASPACE

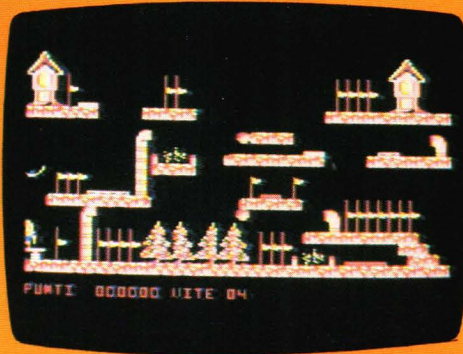

CBM 64

PACIFIC WAR

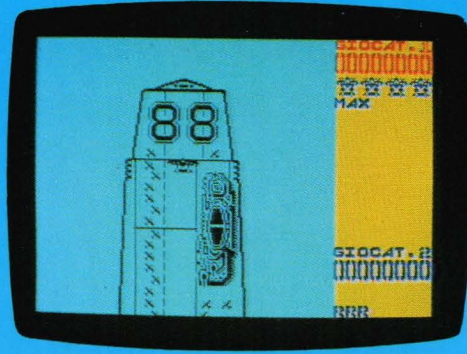

SPECTRUM

Caterina, la perfida arpia alata gelosa dell'amore che Zeus ha sempre dimostrato per il genere umano, ha architettato un perfido sortilegio che ha proiettato tutto il pianeta nel Metaspazio, una dimensione priva di spazio e di tempo, ponendosi a guardia delle porte del ritorno. Ma Zeus, vigile attento, ha mandato Telemaco, suo figlio prediletto, per rimediare alla situazione. E così la perfida arpia tenterà di fargli la pelle. Il mitico eroe dovrà raggiungere e distruggere tutti i simboli vitali essenziali alla sopravvivenza del mostro e liberare quindi tutta l'umanità.

Dopo il decollo da una portaerei il vostro velivolo parte per una missione suicida che lo porta a distruggere tutti gli aerei nemici bombardando obiettivi su obiettivi. Sullo schermo appaiono le basi nemiche che il vostro caccia può e deve distruggere. Basta solo aver coraggio e non temere di sprecare munizioni.

TASTI

JOYSTICK PORTA 1

F1 pausa on/off
F7 inizio gioco

JOYSTICK KEMPSTON/SINCLAIR

da 0 a 4 ruota aereo
tasti ridefinibili

ASTRO SQUASH

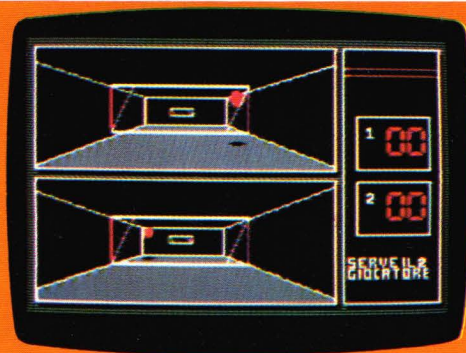

CBM 64

Le sale da gioco nelle colonie di altri mondi e di tutto l'Universo sono gestite dalla Corporazione che ha inventato una serie di giochi nuovi e specialmente per i bassi valori di gravità trovati su lune e asteroidi ha creato Astro Squash che risulta il maggiormente diffuso. Viene giocato in una stanza rettangolare e ogni giocatore deve, usando la racchetta, proteggere dalla sfera il muro retrostante. Il primo servizio spetta al giocatore n. 1. Se il giocatore non ferma la palla l'avversario guadagna 5 punti e serve. Vince chi raggiunge per primo 35 punti.

JOYSTICK PORTA 1 e 2

F1 pausa on
F7 pausa off
RUN/STOP fine

TASTI GIOCATORE 1

A su
E sinistra
R destra
Z giù
X serve

TASTI GIOCATORE 2

L su
P sinistra
e destra
. giù
/ serve

CONDITION RED

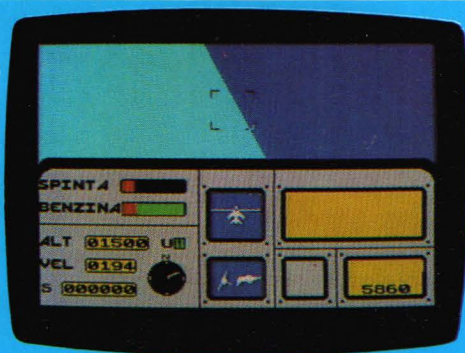

SPECTRUM

Un aereo eccezionale per un pilota eccezionale. Siete in allarme rosso dopo che una flotta aerea è entrata nello spazio nazionale. Dovete decollare, attaccare e distruggere i nemici. Per decollare dovete superare i 150 nodi e non potete superare i 70mila piedi d'altezza. Invece in atterraggio non dovete superare i 200 nodi. Attenzione: fate tutti i movimenti con delicatezza! Sul quadro di bordo trovate: potenza del motore, carburante, altezza, velocità, carrello, bussola, punteggio, inclinazione, radar, vista posteriore.

JOYSTICK (SOLO PER LA CLOCHE): KEMPSTON

CONTROLLI

3/S cloche su
4/W cloche giù
2/R cloche destra
1/E cloche sinistra
Z accelera
CAPS SHIFT rallenta
U carrello su/giù
M mappa
ENTER seleziona arma
5/X fuoco
J espulsione
CANNONIERE
9/1 su
8/K giù
7/P destra
6/O sinistra
0/N fuoco

HELL



CBM 64

Il tuo compito consiste nell'aiutare il pellegrino nel suo lungo e pericoloso viaggio attraverso i molti cerchi dell'inferno fino a raggiungere il monte del Purgatorio dalla parte opposta del mondo. Nel suo pericoloso viaggio il pellegrino dovrà superare numerosi combattimenti con mostri demoniaci o con le sinistre presenze degli inferi fino a giungere all'incontro con Lucifero. Dovrai completare il viaggio in sette giorni raccogliendo i vari oggetti che incontrerai sul tuo cammino e che se anche apparentemente inutili ti serviranno senz'altro in seguito, ricorda però che potrai portare un solo oggetto per mano. Se fallirai nella tua missione verrai dannato e dovrai sopportare le pene dei disgraziati della zona in cui ti trovi.

DRIVING RALLY



SPECTRUM

Un lungo rally di morte e di coraggio. In una condizione atmosferica avversa la vostra auto corre nella notte, sul ghiaccio e a tutta velocità verso il traguardo. Le insidie sono tante e così anche le occasioni di lasciarci la pelle. Non potete assolutamente permettervi di perdere d'occhio la strada.

TASTI

JOYSTICK PORTA 2

F1	tastiera/ricomincia
F3	usa oggetto destra
F5	usa oggetto sinistra
Z	sinistra
X	destra
A	avanti
Q	indietro
RUN/STOP	pausa on/off
RESTORE	fine gioco

JOYSTICK KEMPSTON / SINCLAIR / AGF

1	uno/due giocatori
3	marcia automatica sì/no
0	parte
GIÙ + FUOCO	scala marce
SU + FUOCO	cambio marce

DEMON



CBM 64

Solo il buon mago Druid poteva rimediare alla catastrofe del Regno di Moltan seguita al maleficio del perfido Demon che, nascosto nel centro del suo regno sotterraneo, aspettava pazientemente il giorno della riscossa. Il buon mago, armato dei poteri del fuoco, dell'acqua e del fulmine, dovrà discendere quindi nelle viscere della terra per lo scontro finale con il malefico Demon. A ostacolare il suo cammino interverranno gli infidi servi del padrone delle tenebre che tenteranno di succhiargli l'energia vitale. Dagli scrigni del sole potrà prelevare a scelta chiavi, armi o sortilegi magici, tra i quali la possibilità di chiamare in vita potenti Golem, che lo aiuteranno nella sua battaglia. Ricorda che potrà rigenerare la sua forza vitale sul pentacolo astronomico.

NEWSPAPER

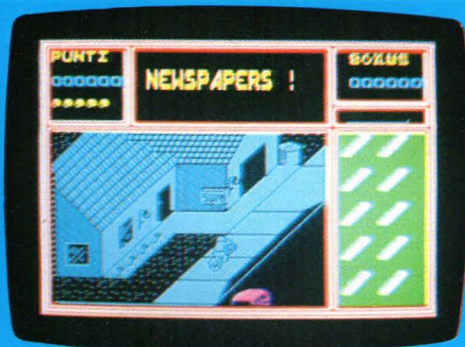

SPECTRUM

Tutte le mattine leggiamo avidamente i giornali. Però pochi sanno che è solo grazie all'abilità e all'abnegazione di pochi ragazzi che tutto ciò è possibile. Il nostro piccolo eroe va ogni mattina, con qualsiasi tempo, in giro per la città, percorrendo i marciapiedi in bici e tirando i quotidiani nelle buche delle lettere. Ha un sacco di guai con improvvisati nemici come bidoni della spazzatura e altre disavventure simili.

TASTI

JOYSTICK PORTA 1

RUN/STOP	pausa
P	cambio arma
£	richiama Golem
CLR/HOME	caos
—	invisibilità
+	utilizza chiave
C=	muove Golem

JOYSTICK KEMPSTON / SINCLAIR CURSORE

Q	accelera
A	frena
O	sinistra
P	destra
N	lancia giornale

BATTLE 2001

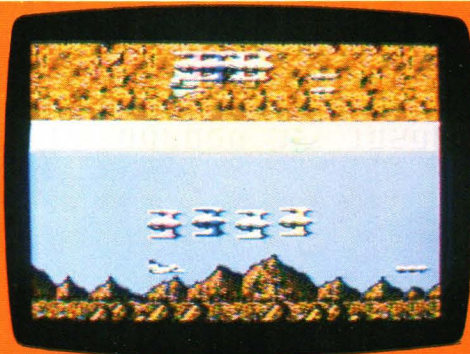

CBM 64

I giornali e la televisione trasmettono una notizia allarmante: una varietà di alieni, usando diverse tattiche, cerca di impadronirsi di varie parti del pianeta. Come membro della flotta spaziale dovrai impedire l'infiltrazione aliena. Alla fine di ogni zona il pilota dovrà passare una breve sessione di prova per prepararsi a superare lo schema seguente.

Queste sessioni si svolgono su uno sfondo arcobaleno indicante con una lettera il compito da svolgere: S colpire con proiettili, C urtare, P raccogliere. Oltre agli alieni ci sono molti altri ostacoli da superare sempre con astuzia. Dovrai usare tutto il tuo intuito e la tua abilità per portare a termine la tua missione.

KREEZERS



SPECTRUM

Nelle profondità delle caverne del pianeta Cosmia una forma di vita stranissima sta perdendo la libertà. Si tratta di una simpatica specie di vermone domestico che i Kreezers vogliono catturare e mangiare. Il vostro compito è quello di aiutarlo a rimanere in libertà ma soprattutto vivo.

TASTI

JOYSTICK PORTA 1

F1	1/2 giocatori
F3	joystick/tastiera
F5	musica on/off
RUN/STOP	pausa
=	su
SHIFT	giù
Z	sinistra
X	destra
RETURN	fuoco

JOYSTICK KEMPSTON / SINCLAIR

tasti ridefinibili

O	sinistra
P	destra
M	fuoco
A	usa
Q	salta

VISITORS

Donovan siete voi! No, non si tratta del delicato cantautore degli anni Sessanta, ma di Michael Donovan, la sola persona in grado di salvare il mondo in questo libero adattamento della serie televisiva. La missione è semplice: localizzare e distruggere la nave nemica facendo esplodere il suo computer centrale e il suo reattore. Il guaio è che la nave è enorme: è un labirinto di corridoi e di passaggi bloccati, che misura sedici schermi per otto, con una profondità di cinque schermi. Insomma, un totale di 640 schermi, che richiederebbero parecchie ore di esplorazione... per non parlare delle poco amichevoli attenzioni dei rettili e delle loro guardie robot.

Gli alieni però non se ne staranno certo lì ad aspettare che li distrugiate: vi servirà il vostro fido laser, che dovrete periodicamente ricaricare alle prese che troverete un po' dappertutto. Tutto bene finché si tratta di far fuo-

ri i rettili e magari anche di sparacchiare ai robot, il che vi guadagnerà un succoso punteggio — ma a meno di non essere molto fortunati, ciò non vi servirà comunque a trovare i due obiettivi cruciali. Ed è proprio qui che entra in gioco la strategia.

La prima cosa che dovrete sapere dei rettili è che non parlano la nostra lingua: ciò significa che prima di poter usare il comunicatore (che appare in fondo allo schermo ed è collegato direttamente al computer) dovrete spremere un po' le meningi. Una volta che ve ne sarete impraticchiti, però, potrete servirvene ad esempio per aprire le porte di sicurezza — il che richiede la risoluzione di alcuni rompicapo.

Nel corso delle vostre peregrinazioni troverete anche alcuni laboratori in cui vengono custodite le varie parti costitutive della formula della temuta Polvere Rossa, che ha il potere di fermare gli alieni... in modo definitivo! Se volete, potete quindi scegliere di completare la formula per poi trovare l'impianto di purificazione dell'aria. Da qui potrete collegarvi al computer di bordo e convincerlo a produrre la letale polverina e ad immetterla nel condizionatore d'aria. Una bella mossa, vero? Be', sì e no — dato che più alieni muoiono, più i robot sono attivi. Dipende dai vostri gusti: con chi preferite guerreggiare?

Se vi stancate dei corridoi interminabili, ai livelli più esterni ci sono dei portelli stagni che danno sullo spazio. All'esterno potrete usare come propellente una bombola d'ossigeno, tenendo a mente che uno spruzzo a sinistra vi manderà a destra! Sullo scafo della nave ci sono due grosse protuberanze — la presa d'acqua e il centro comunicazioni: distruggerli non è vitale, ma se non altro arricchirà il vostro punteggio.

E finalmente riuscirete ad individuare gli obiettivi e a innescare le bombe: mica facile, poiché dovrete sincronizzare esattamente le due esplosioni. Se fate fuori solo il reattore, il computer potrà ancora continuare a difendersi...



e senza il computer il reattore impazzisce. Raggiungerete poi il punto in cui è attraccata la vostra astronave, e vi preparerete a tornare a casa — ma ci sarà certo qualche tiro mancino, tanto per rompere la monotonia! Questo per darvi un'idea piuttosto schematica del gioco, che non era ancora pronto nella sua versione definitiva quando lo abbiamo potuto vedere. Può darsi che in seguito il computer possa togliere la luce a una intera porta delle nove, e qui dovrete affidarvi a una tor-

cia che vi illuminerà la strada — ma non tutte le insidie che ci sono alle vostre spalle! Donovan è animato in maniera eccellente, e se le sue acrobazie (e anche alcuni dettagli della vicenda) vi ricordano *Impossible Mission*, sarà perché gli autori sono gli stessi della versione Spectrum. V però ha in più questa brillante miscela di avventura e di strategia, ed è un gioco decisamente nuovo ed impegnativo.

Cristina Barigazzi

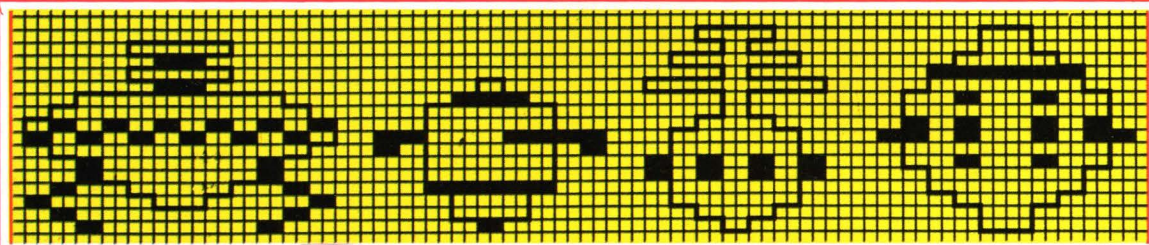

LA STORIA DEI RETTILI

Venuti dallo spazio, sulle prime i Visitors sembravano amichevoli e non davano fastidio a nessuno. "I Visitors sono nostri amici" era lo slogan mentre le enormi astronavi stazionavano al di sopra delle più importanti città della Terra. Cominciarono ad integrarsi agli umani, lavorando gomito a gomito a dei progetti scientifici.

E poi, la rivelazione: sotto il loro aspetto umano c'era qualcosa di sinistro. I Visitors avevano la lingua biforcuta: erano rettili!

I terrestri si ribellarono — e non solo perché essi mangiavano topi vivi! I Visitors erano assassini a sangue freddo...da buoni rettili! E come se ciò non bastasse, volevano anche l'acqua della Terra!

Forti della loro superiorità scientifica, i rettili dichiararono la legge marziale — ma la resistenza cresceva. Ogni giorno di più i manifesti propagandistici venivano cancellati da una V di vernice rossa — non più Visitors, ma Vittoria!

Tra gli eroi della Terra il più grande fu Michael Donovan, che affrontò l'ambasciatrice dei rettili, Diana. Lui solo osò salire a bordo della nave dei Visitors... e la Terra contrattaccò!

GLI ANDROIDI SONO TRA NOI

OPERAIO

I robot non c'erano nella serie televisiva, ma qui hanno un ruolo importante. Questo sarà anche un onesto operaio, ma è pronto a spararvi a vista!

PULITORE

I pulitori si librano a mezz'aria, quindi il solo modo di aggirarli è di passarli di sotto. Attenti a non farvi scambiare per della polvere, se no finirete arrostiti a colpi di laser!

SENSOR

Questo è uno dei peggiori: se lo incontrate, informerà il computer centrale di dove vi trovate. Ben presto scoprirete che i robot fanno a pugni per incontrarvi — ma di questo tipo di vita sociale ne farete volentieri a meno!

SORVEGLIANZA

Queste scatolette letali sono ansiose di farvi in polpette, ma quando passa un rettile il robot si immobilizza per alcuni secondi. E dunque, sparate al rettile e passate sotto il naso del robot!

COMMODORE PC 40: LA TECNOLOGIA AVANZATA

Dopo il Pc 10 e il Pc 20, oggi rinnovati da nuove periferiche e con maggior capacità di memoria, il Pc 40 (AT) è il computer di classe e prestazioni superiori. Il Pc 40 rappresenta lo stato dell'arte nel campo del personal computing sotto Ms-Dos. La Cpu ha un clock di 6 Mhz, e la memoria RAM di serie è di 640 K. L'hard disk da 20 Mb che equipaggia il computer ha il nuovo formato da 3,5", prodotto dalla più recente tecnologia, che riduce il consumo di energia e la produzione di calore. È per questo che il Pc 40 ha un assorbimento di soli 190 W.

L'avanzata tecnologia Commodore si esprime anche nella scheda grafica Aga che è stata progettata appositamente per questo modello e unisce in sé le principali caratteristiche delle schede grafiche più diffuse sul mercato. L'Aga consente un'ottima risoluzione grafica: 640 x 200 punti in 16 colori, 132 x 25 caratteri in 16 colori e 132 x 25 caratteri in monocromatico, con 720 x 200 punti in monocromatico, e un modo grafico speciale indirizzato da pacchetti integrati come Lotus 1-2-3 e Symphony. Poiché la grafica del Commodore Pc 40 è basata sul sistema Gate Array, le dimensioni della scheda sono molto contenute (cm. 23 x 10), per occupare sol-

tanto uno slot in formato ridotto.

Degli 8 slot perfettamente compatibili di cui è dotato il Pc 40, due sono riservati al controller del disco rigido e alle interfacce parallela/seriale. Rimangono liberi 5 slot per ulteriori espansioni e schede aggiuntive. Orologio e calendario sulla piastra madre sono standard per il Pc 40.

Oltre all'hard disk da 3,5" già menzionato, il Pc 40 ha anche un drive a floppy disk da 5,25" in formato 1,2 Mb. Questo drive è completamente compatibile ed è in grado di leggere i dischetti da 360 K. Restano disponibili due slot per un hard disk Commodore opzionale da 40 Mb e per uno streamer di backup dell'hard disk.

I miglioramenti tecnici del sistema non hanno ovviamente alcun effetto sulla compatibilità con l'Ibm At. La compatibilità non si limita alla capacità di far girare programmi creati su Pc Ibm At, ma comprende anche tutte le connessioni hardware.

Questo significa che il Pc 40 può essere integrato in sistemi creati con periferiche Ibm At e altri accessori.

Il sistema Commodore Pc 40 comprende unità centrale, monitor monocromatico e tastiera identica al Pc Ibm At.



SCHEDA TECNICA

CPU	80286, clock 6 Mhz
Coprocessore	80287 aritmetico (opzionale)
RAM	640 K standard
Memoria di massa	4 porte per: <ul style="list-style-type: none"> • drive a floppy disk 5,25" da 1,2 MB, standard • hard disk 3,5" da 20 MB standard • hard disk aggiuntivo da 40 MB opzionale • nastro streamer aggiuntivo
Slot di espansione	8 slot di espansione AT compatibili <ul style="list-style-type: none"> • 3 occupati dal controller hard disk, scheda grafica AGA, interfacce parallela/seriale • 5 liberi
Scheda grafica	AGA (Advanced Graphic Adapter) con grafica ad alta risoluzione e testo, integra le caratteristiche delle più diffuse schede grafiche aggiuntive:

- testo a 132 colonne in monocromatico o in 16 colori
- 64 K di memoria video
- grafica 640 x 200 punti in 16 colori

Grafica

- 320 x 400 4 colori
- 320 x 200 16 colori
- 640 x 200 monocromatico
- 640 x 200 4 colori
- 640 x 200 16 colori
- 720 x 200 monocromatico

Testo

- 40 x 25 16 colori
- 80 x 25 16 colori
- 80 x 25 monocromatico
- 132 x 25 16 colori
- 132 x 25 monocromatico
- 132 x 44 monocromatico

Interfacce

Tastiera
Monitor
Assorbimento
Varie

Interfaccia seriale RS 232C, interfaccia parallela Centronics, interfaccia per mouse opzionale
identica all'IBM AT
Monocromatico
190 W
Orologio e calendario sulla piastra madre

KERMIT'S ELECTRONIC STORY



In questo programma ci sono tutti gli eroi dei *Muppets*, ma la vera star è una banana animata! La grafica è piacevole, e si possono creare delle combinazioni divertenti con delle vasche da bagno che sguazzano in un piatto di minestrina.

Gli effetti sonori e la musica possono essere aggiunti a volontà, ma purtroppo le scene sono autoconcludenti, e non si riesce a creare una vicenda dotata di una certa continuità. Una volta che il bambino ha esaurito tutte le

strampalate combinazioni, il programma rivela i propri limiti — però è un simpatico modo per imparare dei nuovi vocaboli e delle semplici frasi.

Se siete disposti ad affidare l'educazione dei vostri figli alla rana Kermit e a delle banane volanti, questo è il programma che fa per voi, ma resta il problema del prezzo. Pur trattandosi di un programma ben fatto e molto divertente, ci si può domandare se il suo valore pedagogico meriti un prezzo così salato.

SKY FOX

Benvenuti in questo avveniristico gioco. I suoi primi sette scenari sono missioni in cui devi combattere solamente contro alcuni carri armati nemici, non vi saranno navi madri che possano distruggere la vostra base.

Nell'ottavo livello (invasione) devi proteggere il tuo computer della base, appena puoi però devi cercare di combattere anche i nemici posti negli altri settori. Quando hai distrutto tutti i mezzi del nemico o sarai a tua volta distrutto, ritorni alla base. Quando sei alla fine del gioco per ricominciare premi un qualunque tasto. Per iniziare di nuovo un livello premi contemporaneamente CTRL/R.

LANCIO DI UNO SKY FOX

Premi il pulsante di fuoco per selezionare il livello di difficoltà. Per partire premi Fire.

VOLARE CON LO SKY FOX

Muovi il joystick a destra e a sinistra per girare il velivolo. Premi spazio oppure tira indietro la leva del joystick in porta 2 per poter aumentare la velocità. Sposta avanti o indietro la leva del joystick in porta uno per alzarti o abbassarti.

ARMAMENTO

Premi il bottone del joystick in porta 1 per far fuoco con il cannone laser. Premi G o F5 per armare il missile termico, premi invece G o F3 per armare il missile teleguidato, premi ancora per disarmare un missile precedentemente armato e non ancora lanciato. Per lanciare il missile armato premi il pulsante di fuoco nel joystick in porta uno. Devi puntarlo su di un bersaglio visibile sul tuo radar di bordo: per colpire bersagli non visibili fai uso del pilota automatico. Se non ci sono nemici in vista premi A o F7 per attivare il pilota automatico sul tuo computer di bordo: cercherà i nemici più vicini portandoti nella loro posizione alla velocità di MACH 3, sempre che non vi siano più nemici alla base.

COMPUTER DELLA BASE

Il computer della base ha una mappa tattica che mostra la localizzazione di tutte le tue installazioni e di tutti i veicoli del nemico. Mentre stai volando con lo Sky Fox premi C per prendere visione di questa mappa; per muovere il cursore al suo interno usa i tasti cursore, potrai scegliere il settore in cui volare. Fatto questo premi A o F7, attiverai il pilota automatico e ti reherai nel settore prescelto. Potresti usare questa procedura anche per raggiungere i vari bersagli. Per spegnere il computer ripremi il tasto "C".

VOLO NELLE NUVOLE

Volando puoi trovarti in una barriera di nuvole dislocata tra i 1000 e i 10 piedi. Volandoci attraverso per un po' di tempo tu cambi tra il combattimento terrestre ed il combattimento aereo. Per cambiare l'altitudine usare i tasti "U" o "D".

ATTERRAGGIO

Puoi atterrare alla base per ricaricare i tuoi scudi protettivi e fare rifornimento di carburante. Oltre alla base non puoi atterrare in nessun'altra installazione. Nella mappa tattica la tua base è rappresentata da un cerchio rosso con contorni bianchi, le altre installazioni sono tutte di colore bianco, per atterrare seguire le seguenti procedure:

- 1 - Entra nel settore in cui si trova la base
- 2 - Riduci la velocità a 0 premendo 0 oppure spingendo la leva in avanti del joystick in porta due

MAPPA TATTICA

Usare i tasti cursore per spostare il cursore della mappa.

- Z zumma il riquadro sotto il cursore
- A/F7 attiva sistema pilotaggio automatico
- S guarda il punteggio totale fino a quel punto
- R controlla lo stato delle tue installazioni
- T ritorno alla mappa tattica.



COMANDI GENERALI

CTRL/R per poter ricominciare il gioco
RUN/STOP per mettere il gioco in pausa
H per avere un aiuto nella mappa tattica

LIVELLI

- Attacco di carri armati, tre ondate consecutive
- Attacco di carri armati, difendi il computer
- Attacco aereo 1
- Attacco aereo 2
- Attacco aereo 3
- Aerei e carri armati
- Piccola invasione
- Grande invasione
- Massima invasione
- Missione suicida

SCHEMA DELLA STRUMENTAZIONE

- 1 - 2 coordinate X in miglia dalla sinistra della mappa tattica
3 simbolo dell'Electronic Art Inc.

- 4 - 5 coordinate in miglia y dal basso della mappa tattica
6 radar, ti dà lo schermo, le installazioni, le coordinate dei mezzi nemici, inoltre ti dà messaggi.
7 indicatore dell'autopilota inserito, usare A o F7 per inserirlo
8 indicatore degli scudi, puoi vedere il livello di potenza se il livello è basso devi tornare alla base per ricaricarli.
9 indicatore del livello carburante, tornare alla base per rifornirsi.
10 orologio timer, scandisce il tempo di invasione.
11 conteggio missili guidati, F3 o G per disarmare
12 indicatore di velocità, premere da 1 a 9 per cambiare velocità. Premi + per aumentare di 100 mph, per diminuire usare —
13 compasso
14 indicatore di altezza
15 contatore per i missili termici.

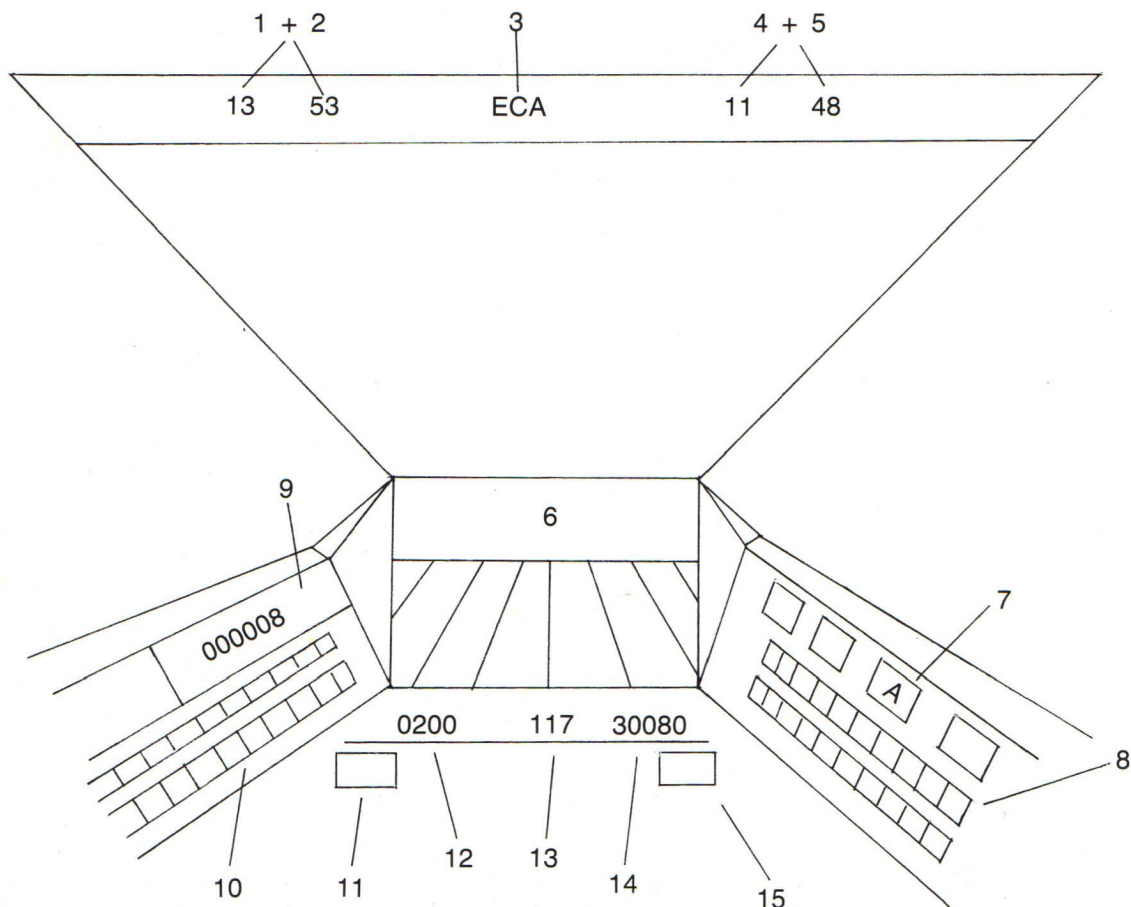

MENSILE N. 6 - ANNO I

32 PAGINE
A COLORI
PER IL 64

WAR GAMES

10
VIDEOGAMES
FAST LOADING
"BITURBO"

- SALVATAGGI HELI
- GROSSO GUAIO IN MEDIO ORIENTE
- SECESSIONE • PARÀ
- LEOPARD • GUERRA NEL DESERTO
- INVASION • BATTAGLIA AEREA
- GUERRA CIVILE
- ROMA E I BARBARI



**QUESTO MESE
IN EDICOLA
PER I "GUERRAFONDAI" DEL 64!!!**

COLOSSUS

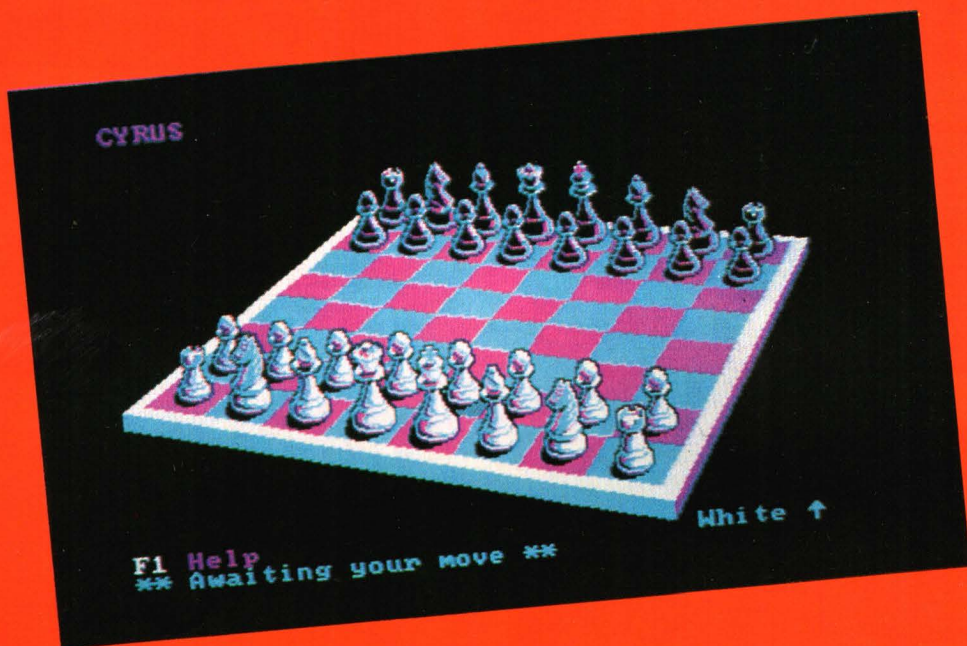

Ora che il campionato mondiale di scacchi è finito, l'interesse per questo gioco intellettualmente massacrante è al culmine. Il modo migliore per impararlo sta forse nell'usare il computer, e a questo scopo *Colossus Chess 4* è probabilmente tra i migliori programmi oggi sul mercato.

Gli scacchi sono senza dubbio un gioco difficile, in quanto escludono ogni elemento di fortuna o di azzardo: è sempre il giocatore migliore a vincere. E dunque, quando si cerca un programma di scacchi bisogna scegliere quello capace di migliorare la nostra tecnica e di renderci giocatori più validi. Un programma scacchistico elimina inoltre il problema di trovarsi un avversario sempre all'altezza!

Colossus 4 permette di calibrare la forza dell'avversario-computer fissandogli un tempo massimo entro il quale meditare le proprie

mosse: più si concede alla macchina per pensare, più efficaci diventano le sue mosse! Giocare è facile e i pezzi sono agevolmente controllabili, specie ora che il programma è arricchito da una scacchiera tridimensionale. Inutile dire che il programma conosce a menadito tutti i regolamenti.

In attesa che il computer esegua la propria mossa, potete osservare ciò che sta "meditando" premendo la barretta spaziatrice e assistendo ad una mossa ipotetica. Il *Colossus 4* è in grado di vagliare circa 300 posizioni al secondo — il che significa che mentre state studiando la vostra mossa il computer sta già ipotizzando la vostra mossa successiva con relativa risposta. Si noti però che il computer riesce ad azzeccarci solo una volta su tre. I vari modi disponibili prevedono un torneo vero e proprio, un tempo preciso impostabile per

QUESTO MESE IN EDICOLA!



IMMAGNIFICI I SETTE

PER IL CBM 64
N. 18 - in edicola il 2 novembre

SPECIAL PLAYGAMES

PER IL CBM 64 E LO SPECTRUM 48 K
N. 23 - in edicola il 2 ottobre

PLAYGAMES INTERNATIONAL TOP

PER IL CBM 64
N. 15 - in edicola
il 12 novembre

VENDO COMPRO CERCO TROVO

● Vendo circa 200 giochi per C64, da L. 500 i più vecchi a L. 6000 i nuovissimi tutti su nastro. Esempi: Skooldaxe, on field Football, Monopoly 3D, ecc. A richiesta lista giochi. Ordine minimo 5 v.g.

Sergio Infuso - Via E. De Nicola, 19 - Torre del Greco (NA) - Tel. 081/8819564

● Vendo interfaccia per 2 registratori Commodore che eliminano qualsiasi problema di duplicazione di programmi protetti, alimentata dal trasformatore del commodore stesso a sole L. 20.000. Spediz. in contrassegno.

Bianco Aniello - Via A. Rossi, 41 - 80045 Pompei (NA) - Tel. 081/8638322

● Vendo 200 giochi per C64. Dai classici Ghostbusters, Miss. Imposs. alle ultime novità, secondo la data di pubblicazione dell'annuncio. Il prezzo di sole L. 50.000 comprese cassette e eventuali spese di spedizione. Eseguo spedizioni in contrassegno. Telefonate o scrivete a:

Bianco Aniello - Via A. Rossi, 41 - 80045 Pompei (NA) - Tel. 081/8638322

● Il club A.F.A. vende giochi per C64 a prezzi stracciati come: Beach Head II, Winter Games, Zorro. Auto Robot Trasformer, Rambo II, Up n' Down, Commando e molti altri. Inviare lista a: A.F.A. club - V.le Tartini, 14 - Sassuolo (MO) - Tel. 0536/870770

● Vendo o scambio giochi o utility per C64 su nastro o disco: Roller ball, Franck BB, Wie to the Kill, Beach Head II, Conan, Bello ou Moot, Huper Sport, Raid Over Moscow, Be II, Zorro, Luna Park, Olympic, Sckier Snoopy, Reporter, Football Am., Decathlon, Ocean, La voce, Tre tre.

Stanslavo Silvestrelli - Via Cibo, 15 - Umbertide (PG) - Tel. 075/935543 ore pasti.

● Ragazzi: vendo videogames per CBM 64 introvabili al prezzo eccezionale di L. 1500 cad.

Enrico Di Lauro - Via Rudiae, 3/A - Lecce - Tel. 0832/21620

● Vendo o scambio giochi stupendi sia in turbo o senza; per avere lista scrivere lettere oppure: oppure scambio con ultime novità quali: Winter Games, Wiew to a Kill, Elite, Racing Dictation Set, Little People Computer, ecc.

Pietro - Via Argelati, 30/A - Milano - Tel. 02/8358718

● Vendo Atari 2600 + 7 cartucce + 2 joystick in ottime condizioni a sole L. 200.000. Prezzo accettabile. Telefonare alle ore 14 a:

Baraldi Michelen - Via Bologna, 996 - Ferrara - Tel. 0532/41109

● Cerco giochi per il CBM 64 come la Boxe. Impossibile Mission, Karate ecc. Inoltre vendo stupendi giochi per CBM 64, la Boxe per Spectrum 48K. Telefonare o scrivere a:

Ivan De Vincentis - Via Ruggiero, 13 - Vitulasio (Caserta) - Tel. 0823/990038

● Vendo corso di Basic "Conoscere il computer direttamente dal computer" completo (30 lezioni, 30 giochi, 15 programmi) a sole L. 50.000. È una pazzia non telefonarmi. Pensarsi su. Alberto Vico - V.S. Antonio da Padova, 2 - Torino - Tel. 011/538919

● Vendo giochi per commodore 64, 10 giochi a L. 5000 + spese postali (a vostro carico). Possiedo: Chostbusters, Pac Man, Ms. Pac Man, H.E.R.O., Gyrrus, Pole Position, Olimpiadi, ecc. Ho circa 300 giochi. Richiedere lista. Pagamento in contrassegno.

Valentina Bianchi - Via Emilia, 197 - S. Giustina di Rimini (FO)

● Vendo dall'Inghilterra ultimissime novità. Visitors, Yie ar Kung fu, Comic Bakery, 20ID, Time Tunnel. Arrivi giornalieri. Telefonare dopo le 21 a: Marzio Caroti - Via Casine, 212 - 56030 Pedignano (PI) - Tel. 0587/616224

● Attenzione!! Vendo per il CBM 64 videogiochi (tra cui Bandits, Labirinto, Frogger II, Moon Bugy, Calcio, Gara d'auto, ecc.) solo a L. 500 l'uno. Chi ne compra 6 ne avrà 1 in omaggio. Cerco inoltre Bruce Lee, fino a L. 2000. Scrivere a: Luca Lazzaroni - Via S. Bernardo Cazzago S.M. - Brescia - Tel. 030/7240279

● Cerco monitors a colori e/o stampante seminuova, che cambierei con oltre 2000 programmi C64. Inviare liste per graditi scambi. Telefonare dopo le 20:00.

Degli Esposti Dino - Via Bixio, 67 - 60015 Falcognara M. - Tel. 071/913509

● Vendo vari games tra cui catch! Frankye goes to Hollywood, Kung fu Master, Talisman, Rambo II, Back to future, Goonies, Franck bruno's boxing,

● Vendo/scambio giochi per C64. Ho circa 1500 titoli tra i più rinomati da L. 1500 a L. 5000. Tratto con la massima serietà. Si prega di telefonare a: Arienti Andrea - C.so Sebastopoli, 235 - Torino - Tel. 351739

● Vendo programmi per CBM 64. Per lista inviate L. 1500 in francobolli. Cerco Summer Game I, Lupin III, Hunc bach III, Pitfall e II, Pit Stop I e II. Vendo eccezionali programmi (Strip Poker. One to one. Impossible Mission). Bicciochi Alessandro - Via C. Battisti, 48 - Viareggio (Lucca) - Tel. 0584/49787

● Vendo cassetta n 5-15-17-18 di Special Program e n 6-9-11-12-14-15 di Special Playgames al favoloso prezzo di L. 5.000. Per chi fosse interessato scrivere a:

Mauro Pantarotto - Via Mameli, 19 - Jesolo Lido (VE)

● Compro il gioco "Strip Poker" per CBM 64 su nastro. Pago bene se il gioco è in buono stato. Scambio programmi per il CBM 64. Telefonare ore pasti a:

Cristiano Cravedi - P.za Martiri, 3 - Borgomanero (NO) - Tel. 0322/82703

● Vendo Vic 20 con relativo manuale d'uso in italiano + espansione compatibile a 3-8-16 Kram + joystick + espansione rom + 1 cartridge (gioco Slot Machine) + listati di giochi e utility vari per Vic 20 espanso e no. L. 300.000. Per informazioni telefonare o scrivere a: Bistarelli Stefano - Via S. Maria, 3 - Pistrino (PG) - Tel. 075/8592143

● L'annuncio che segue cambierò radicalmente la vostra vita. Vendo cassette con giochi super a vostra scelta: Summer Games I e II, Winter Games. A Wiew to a Kill, Pyjamarama, Rambo, Marines I, II e III, Raid over Moscow, Spy vs Spy I e II, Gli antenati, BC I e II, Kung fu Masters, Lucky Luke, a L. 2000 il gioco + 2000 cassetta. Telefonare la sera a:

Corno Gianfranco - Piazza Garibaldi, 4 - 12051 Alba (CN) - Tel. 0173/39455

● Vendo per C64 giochi eccezionali, tutte le ultime novità ad un prezzo introvabile causa vendita di tutta l'attrezzatura commodore.

Sergio Visentini - Via Vittorio Veneto, 92/B - Bresso (MI) - Tel. 02/6105656

● Compro Giochi per C64 di tipo avventura, sono disposto a pagare L. 4000 per gioco. Spese postali a carico vostro.

Mirko Farnelli - Via Del Riale, 5 - 20015 Parabio (MI) - Tel. 0331/556925

● Ehi commodoriani! Siete stufi del vostro CBM64?

Vi propongo uno scambio. Vendo il mio Spectrum 48K + reg. Sanyo con fantastici giochi per il vostro computer con il registratore. Tutto in ottimo stato. Solo per la zona di Milano.

Roberto Bragiotto - Via G. Pascoli, 3 - Corsico (MI) - Tel. 02/4409170

● Vendo per CBM64 e 128 giochi (solo su nastro) più che fantastici: Commando, Rambo, Catch, Ghostbusters, Il paninaro, Super 6, ... e siccome sono cieco? ... L. 2500 cad. e sono vostri. Anche programmi fantastici a L. 1500 cad. sempre e solo sul nastro. Scrivete, ordinate, comprate!

Roberto Casoli - Via Cingoli, 4/A - 60128 Ancona - Tel. 071/83282

● Cerco Dragon's Lair e Space Ace per C64. Sono disposto a cambiarli con 5 cadauno giochi per copia su disco tra cui: Gi Joe, Yie Ar Kung Fu, Kung Fu Masters, A Wiew to a Kill, Tour the France, karate Champ, ed altri. Telefonare ore pasti a: Costa Dario - Via Papa Giovanni XXIII, 8 - Binasco (MI) - Tel. 02/9054059

● Vendo-scambio oltre 1500 programmi per CBM64 e C128, sia per disco che per nastro. Inviare L. 1000 per catalogo, o per scambi. Inviatemi la vostra lista. Vendo a L. 1000-2000. Lista in continuo aggiornamento. Alcuni titoli: Nightshade, Moon Light, 202 Turbo, Music parade, Rock n' Wrestle, Uridium, Karate Champ, Supercar, Ping Pong, konami, Decathlon Ocean, Ward's Lair, Aliens, Bounces, Quake Minus One, Desert Fox.

Rambo. Vari tipi di turbo e copiatori sia per disco che per nastro. Posseggo metodi per proteggere i nastri.

Sorace Oreste - Via Pizzicari - Terme Vigliatore (ME) - Tel. 090/9781661

● Cerco giochi, come Copra Davis, Dragon's Lair, B.C. II, Frankos, Bruno Boxing, Rocky, Desert Fox, Kung fu Master, Commando II, Decha-

In questa rubrica Program intende ospitare tutte quelle proposte di scambio, acquisto e anche vendita di programmi e computer. Dalla quantità delle lettere che ci manderete imposteremo la rivista. Attendiamo proposte anche dai possessori dei Texas o di altre marche.

Indirizzate a Società SIPE srl, - Vendo, compro, cerco, trovo - via Ausonio, 26 - 20123 Milano

Fight night (boxe con creazione omini), Balck whick, Dragon skull, Karateka, Bary McGuigan box; il vendò tutti a lire 1000 come minimo finale lire 10.000. Pagamento in contrassegno, spese di spedizione a carico del destinatario più lire 2000 per le cassette (Sony).

Affanni Renato - Via Oreste Grassi, 51 - Collecchio (PR) - Tel. 0521/800662

● Eccezionale! Vendo stupendi giochi con turbo tape, tra cui: Nemici, Monorotaia, Agenda tel., WWP, a un prezzo strabiliante: L. 1000 cadauno senza turbo tape. L. 1500 con turbo tape.

Ratti Marco - Via 4 Novembre, 14 - Villa Romagnano (AL) - Tel. 0131/879178

● Per il tuo CBM 64 possiedo un numero enorme di giochi ed utility. Tra cui Back to Future, Kane, Low West, Beach Head II e tantissimi altri. Prezzi stracciati.

Daniele Perez - Via G. Carducci, 15 - Pistoia - Tel. 0573/33526

● Vendo per CBM 64 i migliori video giochi come: Dragon's Lair (6 dischi), Back to the future, The flintstones, The Goonies e moltissimi altri. Posseggo i migliori copiatori: Fast Hack'em, Di sector arsenal ecc.

Marco Zamponi - Via XX Settembre, 48 - 63014 Montegranaro (AP) - Tel. 0734/889914

● Vendo qualsiasi gioco per CBM 64. Alcuni hanno anche grafica ottima e tridimensionale (Cripta, Demoni, ecc.) Tutte le olimpiadi e discipline sportive. Vendo anche raccolta di 30 giochi duplicabili a L. 20.000. Telefonare a:

Simone Morgantini - Via Pacinotti, 28 - Firenze - Tel. 055/572523

● Vendo cassetta con 60 giochi turbati L. 25.000 + spese cassetta con 30 giochi L. 15.000 + spese cassetta con 10 giochi + 2 utility L. 5000 + spese simulatore S. 48K L. 25.000 + spese turbo istantaneo L. 50.000 + spese cassetta giochi in L.M. con 15 giochi L. 10.000 + spese e tanti altri a richiesta. Invio lista gratuita. Scrivere a: Rosario Pravatà - Via Uditore, 43 - 90145 Palermo

tion II, calcio completo di rigori e punizioni. Telefonare qualsiasi ora a:

Mistretta Marco - Piazza Leoni, 48 - Palermo - Tel. 091/362229

● Vendo le seguenti cassette per Atari 2600: Pole Position, Pitfall II Decathlon, Ice Hockey, E.T., Pac Man, Soccer, Donkey Kong. Pagate dal sottoscritto L. 400.000 ma vendute al favoloso prezzo di L. 180.000 (ridefinibili). Se si desidera sono alcune cassette, questi sono i prezzi: Pac Man, L. 15.000 - Pole Position, L. 30.000 - Pitfall II, L. 50.000 - Decathlon, L. 50.000 - Ice Hockey, L. 30.000 - E.T., L. 20.000 - Soccer, L. 10.000 - Donkey Kong, L. 20.000. Per saperne di più scrivere a:

Oprandi Federico - Via Corsetti, 40/A - 25080 S. Eufemia (Brescia)

● Vendo compilation di giochi min. 20 a L. 10.000. Dispongo a L. 1000 l'uno: Commando I, II e III, Spazio 1999, Summer Games I e II, Winter Games, Dragon's Lair, Kung fu I, II, III, IV, V, Soccer I, II, III e IV, Transformers, Trk end Field I e II, Alcatraz, Vridiun, Bomb Jak, Boxe I, II, III e IV. Massima serietà.

Antonio Zucchiatti - Via S. Pellico, 25 - Campofornido (UD) - Tel. 0432/662100

● Cari commodoriani! Una strepitosa notizia! Vendo più di 2000 giochi per il C64 a prezzi sbalorditivi! Ho tutte le novità che mi arrivano da vari paesi ogni settimana. Prima ancora di essere commercializzati, come: Dragon skull (il completamento della serie di sir Arthur Pendragon), Groge capes strongman, Ark Pandora, Zzzz, Herbert's Dummy Run, Pyjarama, Every one's a wally, Automania, Super Bowl, Doctor Who, Willow Pattern, Zoids, Bounder, Neverending Story, The Hobbit, Gremlins, Rambo, Commando, Ping Pong, Beach Head, Spy vs Spy I e II, Bit Stop I e II, Barry Mc Guigan Boxing, Hyper Sports, Rockford's rioting I, II, III e moltissimi altri che non posso citare per ragioni di spazio. Affrettatevi perché queste inedite novità vanno a ruba!!! Scrivete o telefonate a: Luca Morisi - C.so Garibaldi, 90 - 46100 Mantova - Tel. 0376/366154.

● Vendo i migliori giochi esistenti sul mercato ultimo novità Usa tra cui: Way of Exploding fist, Ghetoblaster, on field foot, Super Zaxxon, International basket e tanti altri a L. 1000 l'uno. Telefonare ore pasti a:

Giacomo Rossetti - Via Giardini, 26 - Pistoia - Tel. 0573/367309

● Vendo. Ciao Ragazzi sono uno dei soci del club "The Boss" e vi annuncio che sono in possesso di giochi fantastici per C64 come S.G. Salagiochi, Kung Fu (S.G.), Far West, Pit Stop I e II, ed altri 100. Per ogni game L. 1500 senza nastro. Telefonare ore pasti a:

Roberto Sorichetti - Via Voltorno, 7 - Pisa - Tel. 050/45284

● Scambio giochi stupendi per C64 tra cui: Yer air Kung Fu, Rambo, Commando, Sam Reiter, Auto Robot transformers, Simulatori ecc. Cerco Dragon's Lair ad un prezzo inferiore a L. 3000; scrivere o telefonare ore pasti:

Petracca Cosimo - Via Livorno, 148 - Potenza - Tel. 0971/43035

● Vendo giochi e utilities. Prezzi richiesti L. 1000-1500 a gioco e utility. Arrivi mensili da GBR e Usa come: Hunchback 2, Spy VS Spy I e II, Winter Games, 3 tipi di Commandos, 3 tipi di Boxe, Rambo II. Disponibili anche i super pubblicizzati Summer Games I e II, Ghostbuster, Beachhead I e II. Fra gli utilities: Super turbo, ? 152, 52, 30 (per disco). Dispongo anche di 4 dischi prova (2 con telecamera e 2 cartoni animati). Telefonare dopo le ore 14.00 a:

Blasoni Bruno - Via Irene di Spilimbergo, 39 - 33100 Udine - Tel. 0432/45607

● Vendo fantastici video games per 464 ad un prezzo straordinario di L. 1000 cadauno. Alcuni giochi sono: Spy vs Spy I e II, Summer Games II, Winter Games, Cavernis I e II, Coppa Davis I e II, Rambo II, Commando, Ghostbusters e tante altre novità. Inoltre compro Dragon's Lair, e Sapce Ace (a cartone animato). Massima serietà.

Pignatelli Ciro - Via D'Angio, 76 - Francavilla F. (BR) - Tel. 0831/949375

● Cerco e compro programmi per CBM64 (con prezzo inferiore alle L. 10.000) che lo trasforma in Spectrum in 48K espanso, inoltre vendo giochi a L. 3000 la coppia (per esempio One on One, Poppey, Cyruss, Pitfall II, Decathlon, Skramble, e altri che dirà a chi mi telefonerà al 02/2427978 e il bel-

lissimo gioco Winter Games a sole L. 4000 compresa cassetta il quale è molto ricercato. Ricevo telefonate solo da Sesto S. Giovanni, Cologno Monzese e la zona di Milano più vicina. I programmi sono solo su cassetta. L'annuncio è sempre valido! Telefonare dalle ore 13,15 alle 1,00 e dalle 19,30 alle 21,10 a:

Mauro Nobile - Via Milano, 80/E - 20099 Sesto San Giovanni (MI) - Tel. 02/2427978

● Vendo Camel Trophy compreso di qualifiche, selezione per corso. Camel Trophy Game (L. 5000), simulazione di volo. Cargo, Sabre Wolf, Karate, Kung fu, Miniera I e II, Pole Position, e altri game (ultimate). Il prezzo è escluso di spese postali. Tutto per Spectrum 48K.

Bonanno Alfio - Via Cristaldi, 28 - 95028 Valverde (CT) - Tel. 095/834187

● Vendo molti nuovi programmi per CBM64 tra i quali 907, Winter Games, Star Wars, Broad Street, Mr. Do, molti simulatori di volo e guerriglia. Sheriff, Spy Hunter; inoltre vendo duplicatori per disco e nastro.

Fossati Luca - Via Barro, 31 - Invorio (NO) - Tel. 0322/55400

● Cerco il gioco di Pallandia a prezzo ragionevole di L. 1000-3000.

Damiano Angelini - Via Cristofani, 7 - Ponte San Giovanni (PG) - Tel. 075/393892

● Vendo games per C64. Ho molti games tra cui: Ghostbusters, Rambo, Bruce Lee, Commando, Franks Bruno Boxe, Franky gas to Hollywood e molti altri.

Cerioni Carlo - Via Borgo Garibaldi, 80 - 50052 Certaldo - Tel. 668014

● Vendo 650 giochi per C64 tutti tantissimi tra cui: Miss. Imp. 2/3, Rambo, Zorro, Robin Hood, Indiana Jones, Superman, Kung Fu Masters, Ritorno al futuro, Pit Stop III, Rokky, Commando, A-Team, Ghostbusters, Catch, Winter Games, ecc). Li vendo in blocco al prezzo fantastico di L. 150.000, o singoli a partire da L. 1000 a L. 2500.

Tavasso Mariano - Via G. Matteotti, 26 - 80027 Frattamaggiore (NA) - Tel. 081/8805955

● Sono pronto a scambiare o vendere magnifici, freschi, fantastici giochi: tra i quali Bruce Lee II, War Simulation II, Finstontes, Y.D.D., Jet, Rock'n' Wrestle, Revs. Tutti su cassetta. Telefonare o scrivere a:

Arnaud Gabriele - Via Medail, 74 bis - Bardonecchia (TO) - Tel. 0122/9176

● Vendo numerosissimi giochi per C64 tra cui: Zorro, Kung fu Master, Tir Na Nog, Shadow Fire, The Heist, ecc. Inviare francobolli per lista. Ogni settimana nuovi arrivi.

Sellerio Raffaele - Via Negrolì, 28 - Milano (MI) - Tel. 02/7386592

● Eccezionale. Vendo/scambio nuovissimi giochi e utilities per CBM64-128. Possiedo circa 600 titoli tra cui: Commando, Rambo, Silent Service, F. Bruno's Boxing, Massima serietà.

Gianni Angelini - Via Capestr, 10 - Fermo 63023 - Tel. 0734/215127

● Vendo programmi per CBM64 al prezzo favoloso di L. 500!! Cerco giochi "Dragon's Lair" e "Space Ace" su cassetta.

Luca Ponzio - Via Eustachi, 23 - Milano - Tel. 02/278707

● Vendo e scambio più di 1500 giochi per C64 possiedo tutte le ultime uscite da negozio come Rocky IV, Vistors, Back to the Future, S. Kung Fu diversi, Rambo e moltissimi altri che troverete su un altro mio annuncio su Special Program. Interessante soprattutto Dragon's Lair, Space Ace, Spi vs Spi, Quovadis, Caudron, ma accetto anche altri giochi in cambio. Telefonare dalle 19 in poi a: Matteo Novelli - Via De Gasperi, 7 - Vedano al Lambro (MI) - Tel. 039/384165

● Compro per CBM64, Summer Games I e II, Olimpiadi I, Kung Fu Masters, Commando III, e Coppa Davis. Minimo L. 2000 cadauno.

Via Mario Donati, 16 - Milano - Tel. 4232578

● Vendo ultime novità per CBM64 tra cui, direttamente dall'America, il vortal utility Kit (Epix) e The Movie Monster Game (Epix). In più disponibile visitors e molti altri.

Antonello Di Riso - Via Giotto, 43 - Caserta - Tel. 0823/326290

● Cerco disperatamente giochi su cassetta per C64. Disposta a scambiarli, richiedo massima serietà.

Roberta Scaccianoce - Via F. Chopin, 111 - Milano - Tel. 02/5390224

● Vendo giochi per C64. C16 da L. 500 a L. 1500 e cassette con giochi a scelta da L. 4500. Vendo Atari 2600 + 7 cassette bellissime a L. 240.000 trattabili.

Guido Iorlano - Via Morbio, 14 - Novara - Tel. 0321/451469

● Vendo i migliori programmi per C64. Ne ho moltissimi sia su disco che cassetta. A richiesta posso farli avere in turbo tape oppure in "autostart" con le righe colorate, ne elenco qualcuno: Caudron, Speed, King Kong, Fumaster, Commando, Rambo II, Spy vs Spy I e II, Impossible Mission, Gli antenati, Bruce Lee, Elite, The Way of Exp. Fist, ecc.

Roberto Gianfilippi - Via Gardesana, 12 - Cavalcaselle (VR) - Tel. 045/7550697

● Attenzione! Vendo più di 300 giochi e programmi su cassetta come Rambo II, Commando, Snoopy, Spy vs Spy II, Barry Mc Guigan's, Boxing, Give My Regards To Broad Street, Frank Bruno's Boxing, Ye ar Kung fu e tutte le ultime novità a richiesta. Telefonare ore 14,30-15,00 a:

Francesco Ponzi - Via P. Longo, 42 - Praia a Mare (CS) - Tel. 0985/76108

● Vendo raccolta di 35 video giochi a L. 20.000, cassetta inclusa, tra cui Karateka, Zorro, Rambo II, Catch, Transformers, Spy vs Spy, Il Guerriero Egizio, Earth Quake (+ istruzioni), in più vendo singolarmente Summer e Winter Games.

Greco Pier Paolo - Via De Gasperi, 7 - Vedano al L. (MI) - Tel. 360317

● Vendo per C64 giochi (Blu Max, Decathlon, Manic Miner, Summer Games...) e utility (Magic Desk, Disk Copy, Turbo tape/disk, Simon's Basic, Koala Painter...) su disco o cassetta.

Massimiliano - Via Massimi, 101 - 00136 Roma - Tel. 06/348030

● Vendo e scambio programmi per CBM64. Posseggo i giochi migliori delle ultime: Entombed, Staff of Karhnath I, II e III, in numeri II e III sono simili all'originale Staff of Karhnath di grafica ma con ambientazioni diverse. Ho anche Shadowfire I e II, Commando, Commando II e Rambo.

Contrini Andrea - Via 1° Maggio, 41 - Sirmione (Brescia) - Tel. 030/9196226

● Vendo ultime novità games. Tra cui: Ye ar Kung fu, 007 James Bond, Rambo II, Li vendo a L. 2000 l'uno. Telefonare ore pasti a:

Roberto - Via Cantore, 40/8 - Genova - Tel. 010/415084

● Vendo giochi per C64 nuovissimi: Indiana Jones II, Paperino II, Gremlins, Gyroscope II, Night Shade, Run For Gold, Strong Main, Kane Back to future, Comic Bakery e così via.

Pierpaolo Benimeo - Lungomare Matteotti, 89 - Pescara - Tel. 30948

● Vendo a L. 1000 meravigliosi giochi per CBM64. Ne possiedo oltre 2000, anche ultime novità.

Taibi Eugenio - Via Palazzi, 184 - Gela (CL) - Tel. 0933/935342

● Vendo per CBM64 le ultime novità, tra cui: Spy vs Spy I e II, Elite, Rock'n' Wrestle, Visitors, Camel Trophy, e moltissimi altri a prezzi eccezionali. A chi acquista più di 20 programmi regalo la cassetta. Telefonare a:

Ugo Bergamini - Via R.R. Pereira, 151 - Roma - Tel. 3451671

● Compro. Sono interessato alla lista di Marco Zoli (Via Gagarin, 17 - Forlimpopoli (FO) per eventuale acquisto di cassette del CBM64 a L. 1000.

Luca Roberto - Via Collebeato, 182 - Brescia - Tel. 030/396694

● Compro: Dragon's Lire, Rocky, Lupen III, Bruce Lee, Indiana Jones, Summer Games I e II, Commando I, II e III, Gremlins, Wargames, Karateka (per C64). Telefonare ore pasti a:

David Daniele - Via Stazione, 17 - Prato Isarco (Bolzano) - Tel. 0471/53257

● Cari amici si è formato un club nei pressi di Milano. Per C64, Vic 20 e tutte le novità per il 128. Siamo in possesso dei programmi american new. Porzillo Pino - Via Aldo Moro, 28 - Calvignone (MI) - Tel. 02/90870219

● Cari amici siamo un gruppo di ragazzi che hanno formato un "club" che mette a disposizione per C64, Vic 20, (e novità commodore 128 versione basic 0.7 e non versione C64) più di 8000 giochi, adventure, utility, gestionali.

Non vogliamo guadagnarci ma solo scambiare molto Software con voi. Chiediamo solo un rimborso spese gestionali di il-

re 5000 ogni tre mesi di abbonamento. Massima serietà e competenza. Non siamo un club "fantasma"! Per darvi un esempio della nostra competenza vi citiamo alcuni giochi che noi offriamo a sole 2.000 lire.

Per C64: Spy vs Spy - Playfight 747 - Strip Poker - Pit Stop I e II - Summer Games I e II - Giri, giri, giri e molti altri dello stesso livello.

Per Vic 20: Jazz - Pedermania - Tilt - Help Hell! hi-copterecc.

Per C128: Computer games gico delle coppie. Skippy games ecc.

Tutti i programmi sono richiedibili in turbo sia su disco che su nastro.

Per aderire rivolgersi a:

Porzillo Pino - Via Aldo Moro, 28 - 20088 Calvignasco (MI)

● Cambio oltre 1100 prg. su disco per C64. Scrivete a:

Verini Mauro - Via Matteotti, 10 - 51011 Aulla (MS) - Tel. 0187/409724

● Vendo per CBM64 giochi come Yer or Kung fu, Zorro, Transformers, Strip Poker, Bob Jack, Dui-nier, Paclandia a L. 4000 cadauno.

Moreno Angeletti - Via Vallone, 22 - Montegrano-re (AP) - Tel. 0734/889527

● Vendo giochi per C64: Matrix, Everyone's a Wally, Bruce Lee, Almazz, Pit Stop II, Motocross. Tutti su nastro a L. 5000 cadauno. Cerco anche Gi-Joe su nastro per CBM64. Telefonare ore pasti a:

Carlo Rubino - V.le Quattara, 41 - Genova - Tel. 010/326260

● Vendo software e ardware per C64 a prezzi eccezionali. Ultime novità (Ping pong, Yer ar Kung Fu, Flingstone e molti molti altri). Cerco inoltre stampante MPS 801, MPS 802 o MPS 803. Contattatemi rispondo a tutti. Telefonare ore pasti a:

Maschietto Fabrizio - P.zza Lucchesi, 2 - 31045 Motta di Liv. (TV) - Tel. 0422/760044

● Vendo moltissimi giochi tra cui Henri House, Way in exploding first, Frobbiden Forest, Impossibile Mission, ecc. Per ulteriori informazioni telefonare allor 0735/84870 o allor 0735/84015 possibilmente ore pasti:

Treggiari Andrea - Via Piemonte, 91 - S. Benedetto Tr. (AP) - Tel. 84015

● Ho più di 2000 giochi per il CBM64 e di questi ne vendo 50 in una cassetta a L. 20.000 oppure lo scambio con altri giochi da bar. Nella cassetta ci sono: Frankie Goes to Hollywood, Spy vs Spy, Pyjamarama, Raid Over Moscow, Killer, Pitfall, Pi-stop I e II, Aztek, Bruce Lee etc.

Roberto Bozzi - Via Venezia, 204 - Marnate (VA) - Tel. 0331/600666

● Comprò commodore 64 solo se a buon prezzo.

Stefano - Bergamo - Tel. 035/248634

● Vendo: Fight Night, Zorro, Rambo, Baseball game, Night Shade, Comic Bakery, Yer ar Kung fu, Ping Pong, Strong man, Outlaw. Inoltre cerco Gi Joe e Drangon's Lair su cassetta. Telefonare ore pasti a:

Marco Mammarella - Via Franco Sacchetti, 6/H - Roma - Tel. 06/8186701

● Comprò CBM64 + registratore + trasformatore + cavetto di collegamento + joystick a prezzo non più alto di L. 250.000 i condizioni abbastanza buone.

Amato Gianni - Via Bolla, 34 - Milano

● Vendo per CBM64 eccezionali giochi solo su cassetta a L. 2500 cadauno come: Decathlon, Congo Bongo, Chostbusters, Spia contro spia, Karate, Popeye, Sexi Poker.

Sorrenti Domenico - Via 14/A, 17 (Contesse) - Messina - Tel. 090/2713877

● Cerco Drangon's Lair e cerco inoltre Zaxxon, Mario Bros e Raid Over Moscow, Blockbuster, Scarebues. P.S. Cerco Dragon's Lair in disco. Per tutti eccetto Dragon Lair, il prezzo deve essere modico.

Parlato Chris - Via Postumia, 9 - Valdarno (VI) - Tel. 0445/404045

● Cambio tutto il software per C64 in mio possesso (oltre 350 giochi) su cassetta, con Sinclair 3 per Spectrum 48K, solo se perfettamente funzionante al 100%. Scrivete o telefonate tutti i giorni tranne la domenica a:

Arrigo Enzo - Via Roma, 275 - 98047 Saponar (ME) - Tel. 090/963368

● Vendo giochi per C64 da L. 500 a L. 2000. Es: Yer ar Kung fu, Trollota, Beac Head I e II, Ritorno

al futuro, Friday The 13TH, Catch, Rambo, Soccer Replay, Karateka, Franky goes to Hollywood, Spy Hunter, Pyjamarama, ecc. Scrivete a: Manfredi Alessandro - Via Spina, 9 - 48100 Ravenna

● Vendo CBM 64 + registratore + joystick + 600 giochi a L. 70.000 trattabili. Tutto questo in ottimo stato. Pretendo la massima serietà.

Umberto Protodini - Viale Italia, 18 - Castellanza - Tel. 0331/503411

● Vendo i migliori giochi e utility per CBM64 a L. 1000 ognuno.

Mario Santucci - Via Penne, 2 - 67100 L'Aquila - Tel. 0862/29731

● Vendo giochi per CBM64 (Rambo II, Commando, Indiana Jones, Catch, A view to a Kill, Kung fu I e II, Mario Bros, Le Marionette, The Power of love, Mucles) 2 giochi L. 6000 3 giochi L. 8000. Massima serietà. Scrivere a:

Taddei Alberto - Via Montello, 11 - Gorla Minore (VA) - Tel. 0331/600912

● Vendo forfait giochi per C64 a L. 10.000 cadauno (Rambo II, Hott Wheels, Enigma Force) o giochi a L. 2000 cadauno. Tra i forfait vi sono anche: Copiatori, Elite, Yer ar Kung fu, Strong Man o Skilfox, Zorro, Wizar.

Vallinotto Alberto - Via Nino Costa, 4 - Torino - Tel. 011/534265

● Se volete il meglio per il vostro CBM64 o 128 la Diton Soft fa al caso vostro. Tutte le ultime novità su disco o nastro: Summer Games, Bruno Boxe, Karateka, Bruce Lee. Telefonare dalle 19 alle 21 ai numeri: 0532/ 901976 - 55553-724041.

Marco Benvenuti - Via C. Mazza, 43 - Ferrara - Tel. 0532/901976

● Vendo numerosi giochi per C64 tra cui ultimissime novità come: Visitors, Zoidz, A view to a Kill, Zorro, karateka. Ritorno al futuro, Catch, Master Kung Fu, Ly ar Kung fu, Transformers, D-Day, Boxe. Contattatemi.

Cordero Lorenzo - Via Guido Reni, 139 - Torino - Tel. 011/3098776

● Per CBM64 e Vic 20 giochi e utility da L. 500 a 20.000. Ultime novità (Rambo II, Rocky III ecc.). Mario Criscuolo - P.zza B. Crivelli, 31 - 00159 Roma - Tel. 4390265

● Ragazzi la Golden Soft, vi offre una vasta gamma di giochi e utility per CBM64 disponibili anche in dischi. Telefonare ore serali dal lunedì al venerdì.

Simone Peccaidi - Via G. Di Vittorio, 4 - Signa - Tel. 8735653

● Vendo centinaia di giochi originali ed anche molte e soprattutto utilissime utilities. Chiunque fosse interessato ai telefoni. Sapete anche che i programmi sono quasi regalati visto che li faccio pagare solamente L. 1000 cad. Telefonare a:

Maurizio Lorini - Via G. Garibaldi, 8 - Origgio (VA) - Tel. 02/9658387

● Vendo pulsanti da reset per C64 (cm 6). Questo serve a liberare la memoria del computer (basta premere). Si evita così di spegnere il C64 e quindi di danneggiarlo. 1 L. 5000.

Luigi Gianfrotta - Via Giulio Cesare F., 24 - Capua (Caserta) - Tel. 0823/961453

● Vendo e scambio giochi e utility i migliori sul mercato, su disco e cassetta. Per lista inviare L. 2000 in francobolli.

Daniele Angelici - Via Capestro, 10 - Fermo - Tel. 215127

● Vendo favolosi giochi a prezzo bassissimo come: Staff of karath, Chiner II, Roller Ball, Maya Adventure, Rambo II Box, Popeye, Giri, Commando, Raid Over Moscow, Summer Games, Bronx. Comprò: Dragon's Lair, Space Ace.

Occhioni Alessio - Via Vito Sinisi, 47 - Roma - Tel. 3661791

● Comprò o cerco il favoloso Dragon's Lair o su disco o nastro per CBM64.

Sopotti Alessandro - Via B. Chellini, 21 - 47100 Forlì - Tel. 68179

● Attenzione! Vendo per i favolosi computers CBM64 e Spectrum 48K i seguenti giochi a L. 1000 + spese di spedizione: Rambo II, Commando, Frankbruno's Boxing, Barry Mc. Guigan's Boxing, Spy vs Spy II, Zorro e tutte le ultimissime made in Usa (per CBM64). Per spectrum: Zorro, Yer ar Kung Fu, Mikie, American Football, Tennis, Calcio, Basket, Knight Lore, Skool Dale, Booty, D.T. Super Test I e II, e i migliori titoli sul mercato inglese. Pre-gio telefonare ore pasti:

Fabio Ambrosio - Loc. Foresta - 87028 Praia a Mare

(CS) - Tel. 0985/72390

● Cerco amici per scambio programmi CBM64 128. Dispongo di oltre 3.000 titoli (giochi, utilities, gestionali ecc.). Ho programmi in CP/M, novità Usa e mondiali.

Michele Pollio - C.P. 27 - 80067 Sorrento - Tel. 081/8773153

● Cerco tastiera commodore 64 con registratore e joystick, cedo in cambio commodore 16 con registratore come nuovi con joystick e 6 cassette gioco.

Urciuoli Federico - Via V. De Roberto, 5 - 20157 Milano - Tel. 02/3554496

● Vendo/scambio programmi per CBM64 e C128 ne possiedo circa 1800 tra games e utility con possibilità di abbonamenti settimanali/mensili per L. 1000 a disco (ambidue le facciate). Per informazioni rivolgersi a:

Leonardo Pesco - Via Seb. Nicastro, 4 - Mazara del Vallo - Tel. 0923/945623

● L'Adventure Club, vende giochi di tutte le specie come: Zorro, Franco's Bruno Boxing, Camel Trophy, The ghost, Kung fu Masters, Winter Games (Giochi invernali), Summer Game I e tanti altri al modico prezzo di L. 1000, per quantità considerevoli, sconto del 15%. Inoltre vendo un CBM64 + reg. originale + joystick + 300 giochi + interfaccia duplicatrice al 100% di programmi a L. 500.000 (prezzo reale L. 750.000) Per informazioni scrivere a:

Rosucci Giuseppe - Via Largo Fiera, 12 - 85024 Lavello (PZ)

● Vendo giochi per CBM64 (i migliori) tra cui: Summer Games I e II, Commando I e II, Rambo, Transformers, Hot Wells, Raid Over Moscow, Gi Joe, Beac Hed II, Exploding Fist, ecc.

Santo D'Agata - Via Nicola Maugeri, 84 - Aci S. Antonio (CT) - Tel. 095/831298

● Comprò i seguenti video-game per CBM64: Rocky, Summer Games II, Kung fu a prezzi inferiori alle L. 2000 cad.

Matteo Maiolatesi - Corso Roma, 40 - Serra De' Conti (AN) - Tel. 0731/87036

● Scambio giochi stupendi per CBM64: Hokey, Ughi Fire quest, Quovadis, Back to future, A Team, Exploding Fist, ed altri 600 giochi. Telefonare ore pasti o scrivere a:

Petracca Cosimo - Via Livorno, 148 - Potenza - Tel. 0971/43035

● Vendo per C64 i migliori giochi: Yer ai Kung fu, Rambo, Commando, Autorobot Transformers, Impossibile Mission, Sam Reiter, Spectrum simulator ecc. Sono disposto a scambiare. Telefonare ore pasti o scrivere a:

Petracca Cosimo - Via Livorno, 148 - Potenza - Tel. 0971/43035

● Vendo programmi per C64 e 128. Moltissimi giochi inediti e tutte le anteprime americane e inglesi. Alcuni titoli: Infiltrator, Bomb Jack, Doom Dark Revenge, Mikie, Paper Boy, Rasputin, Starquake, Diskmaker 3.3, Strip Poker IV, Vietnam, Nova Soft - Via Della Caserma, 6/D - 55048 Torre del Lago - Tel. 0584/343463-391391

● Vendo cassette per C16 nuovissime a L. 15.000.

Monaco Alessandro - Via Marconi, 51 - Trezzano S/N (MI) - Tel. 02/4453814

● Vendo giochi per CBM64 a prezzi veramente economici. Si vendono solo giochi su nastro alcuni introvabili su cassetta. Possiedo un vastissimo assortimento e avrete giochi come: Catch, Barri McGuigan, Boxing, Summer Games II).

Picciore Giuliano - Via Sondrio, 7 - Gallarate (VA) - Tel. 0331/793597

● Vendo 200 prg. per C64, cerco soci per un club: solo Como/Milano. Ultime novità disco: Girls, Mega Clone, Frank B. Boxing, Silent Service, Box A.c.t., 007, Rambo II, Sky travel. Su cassetta: Rambo II, Beach head II, Baseball 3.3 D, (se mi prestate l'originale duplico di tutto) Winter Games.

Matteo Gandola - Via P. Lecco, 3 - Bellagio (Como) - Tel. 031/950314

● Cerco i seguenti programmi su cassetta per CBM64: Dragon's Lair, Catch, Rocky, The music studio e programmi musicali in genere. Possiedo oltre 300 programmi per eventuali scambi. Telefonare o scrivere a:

Fantini Andrea - Via XX Settembre, 67 - Sarzana (SP) - Tel. 0187/621793

● Vendo a L. 1000 l'uno oltre 800 programmi su nastro e su disco. Regalo supporto e spese postali. Ultime novità. Simulatori di volo, spaziali, stra-

dali, ferroviari, utility varie, Quake Minus one, Beach Head I e II, Camel Trophy '86, Catch, V-Visitors, Shadowfire I e II, Kung fu I e II, Porno Movie, e giochi parlanti in genere. Lista gratuita a tutti gli interessati.
Valentina Baio - Casella Postale 29 - 36016 Thiene (VI)

● Vendo fantastici videogames per CBM64. Tutti L. 1000 (Rambo, Mariners I e II, Ye ar Kung fu, Robin Hood, The Flightstone, tutti i tipi di calcio e molti altri). Telefonare ore 2.30 in poi a:
Fabio Chillè - Via Comunale Carnabo inf., 110 - Messina - Tel. 090/721726

● Vendo per C64 (disco/nastro) programma in grado di passare tutto da disco a cassetta e viceversa (anche a più file) inedito in Italia. Vendo giochi.
Fumagalli Bruno - Via Dottesio, 12 - 22100 Como - Tel. 031/241078

● Comprò/cerco video a colori per CBM 64 prezzo trattabile (e non esagerato). Telefonare qualsiasi ora a:
Chiappini Andrea - Via dei Pini, 3 - 05015 Fabro (TR) - Tel. 0763/82550

● Cerco Ghostbusters (a prezzo ragionevole). Per informazioni telefonare a:
Alessio Albertoni - Via del Gallinaccio, 8 - Roma - Tel. 6785040

● Vendo 30 giochi di bellissima grafica in cassetta a sole L. 25.000 come: Rambo Italy, Ponneh Out I e II, Ping Pong, Kung fu Masters I e II, Los Angeles '84, Stoffo of Karnater I, II, III e IV, Baseball Game, ecc. Comprò Dragon's Lari a buon prezzo.
Gennaro Gallo - Via Pio X, 81 - Agropoli (SA) - Tel. 0974/824587

● Vendo per C64 bellissimi giochi, tra i quali: Indiana Jones, B.C. 2, (cartuccia) Frog master, Cerco Dragon's Lair, Lupen III, Entombed.
Papone Claudio - Via Sergio Forti, 23 - Roma - Tel. 06/5980637

● Vendo o Scambio programmi per C64 es: Ghostbuters, Bruce Lee, Rambo II, Commando, Jun-

gle Quest, Hypersport II, Indiana Jones, Cosmic, Super Basket, Blak Wyghe, Calcio (Replay), Exploding fish. Affrettatevi!

Marco Farnesi - Via Sottomonte, 38 - Massa Malinaia (LU) - Tel. 0583/907708

● Cartridge Isepic, Hacker e altri, inoltre software per CBM64. Ultimissime novità.
Maurizio Strolli - V. Monte S. Gabriele, 44 - Novara 28100 - Tel. 0321/21718

● Vendo a prezzi stracciati stupendi programmi per CBM64. Elite, Beach Head II, Commando I e II, Rambo, Winter Games, Shadow fire II, Spy vs Spy II, Frankie Goes to Hollywood e altri.

Alberto Milotti - Via Sacchi, 24 - 37124 Verona - Tel. 913735

● Vendo programmi per CBM64 tra cui (Dragons Lair, Space Ace, Rambo, Beach Head II, Karateka, Frenkie Bruno Boxing, utility e video games in turbo tape che non cito). Tutti da L. 1000 a L. 2000 cad. Per ricevere la lista gratis scrivere o telefonare a:
Alleva Emiliano - CTR. Campitelli, 340 - 67043 Celano (Aquila) - Tel. 0863/77129

● Vendo o scambio tantissimi programmi su disco come Indiana Jones, Impossible Mission, Summer Games I e II, Bruce Lee, Da L. 2000 a L. 6000. Per accordi o lista scrivere a:
Massimiliano Pacini - Via Francoforte, 21 - Cagliari - Tel. 070/494866

● Vendo nuovissimi video-games per CBM64 a L. 5000 cad. di ottimo livello. Telefonare ore 15 o 20.30 a:
Diego Stabile - Via C. De Marco, 32 - Napoli - Tel. 446818

● Vendo/scambio giochi nuovissimi per CBM64 tra cui: Rambo, Commando, Winter Games, Karate, Pit Stop 2, Firebooll ecc. al prezzo di L. 2500. Per la lista telefonare o scrivere a:
Simonotti Giorgio - Via Magnani, 2 - Gattico (NO) - Tel. 0322/881268

● Vendo software per CBM64. Possiedo oltre 400 titoli tra i migliori in commercio: Ghostbusters, Cry-

stal Castle, Lasy Jones, Ye Air Kung fu, Rambo II, Who Pares II, Hyper Olympic, Hyper Sports. Massima serietà.

Bartoletti Paolo - Via dei Mille, 41 - Novi Ligure - Tel. 78205

● Comprò giochi su cassetta per CBM64 quali: Blu Max, Shadowfire, Secret Agent. Telefonare ore pasti a:
Andrea Sgorbini - Loc Gerbidi - Varzi (PV) - Tel. 0383/52648

● Vendo fantastico Vic 20 + registratore + espansione 3K/8K/16K + di 50 giochi in cassetta anche da 8K, 16K ad esempio: Pac Man, King Kong ecc. E 4 cartucce a sole L. 290.000

Lino Alfano - Via Voltri, 6 - Milano - Tel. 810058
● Vendo e cambio giochi per CBM64 a L. 1000 l'uno: più L. 6000 per comperare cassette e per spedizione. Fantastici giochi come: Donkey Kong, Pole Position, Hero, Popeye, e molti altri. Quasi tutti in turbotape

Marco - Via Laniosa - Pegli (Genova) - Tel. 666634

● Comprò interfaccia per CBM64 a L. 35.000. Quaresima Andrea - Via Antonio Garbasso, 7 - Roma - Tel. 5571626

● Vendo tutti i giochi esistenti per C64. Esempi: Commando, Rambo 2, Indiana Jones, Frankie Goes to hollywood, Fight Night, Bruno's Boxing, Ye ar Kung fu, CAtch, Puffi, Transformer. Solo cassetta in cassetta. Scrivere a:
Paterniti Giuseppe - Via Nazionale Cond. Etna - Trappitello (ME) - Tel. 59228

● Vendo i più bei programmi-giochi in commercio per CBM64 tra cui: Zorro, Goonies, Gremlins, Camel Trophy, Ritorno al futuro, Sie ar Kung fu, Ping Pong e tanti altri a prezzi bassissimi. Programmi e utilities a prezzi superbas. Massima serietà. Per invio lista spedire francobolli per lettera.

Massimiliano De Maria - Via Priv. S. Severino, 5/B - Napoli

● Scambio per C64 + di 1500 video game. Chi fosse interessato può richiedere la lista a mie spese. Vendo a solo L. 1000 o 500 fantastici giochi

**Tagliando da compilare e spedire in busta
alla redazione di Special Program,
presso SIPE s.r.l., via Ausonio 26, 20123 Milano**

(cancellare i settori che non interessano) **SPECIAL PROGRAM N. 27**

VENDO

COMPRO

CERCO

TROVO

Nome

Indirizzo

Città

Telefono

Anni

tra cui: Gremlins, Transformer, Back to future, Ye ar Kung fu, Karate Kid, Kung fu Master, Devil Karate, Karateka, Muscles Strip Poker I, II, III e IV, Track Fied, Hiper Sport, Catch, Agente Sègreto, Far West I e II, Gremlins, Goonies, Transformers, Rocky IV, Donald Duck, Indiana Jones, Visitors, Snoopy, Zombi, Winter Games I e II, Summer Games I e II, 007, Zorro, Rocky, Rambo II, Punch Out, Demoni, Pyjamarama, Giruss, Lucos Film Games, Ghostbusters, Pit Stop I e II, Hunch Back I e II, Raid over Moscow, Commando, e tanti altri. Ho anche utility. La voce, finalmente sentirete la voce del vostro C64, New turbo, l'unico in Italia, copi 190, Sintox che trasforma e C64 in un sintetizzatore simon's bac, Koala Painter e tanti altri. A me interessano: Dragons Lair, Rockiorror show, Entombed, Quovadis, Caulotron, Shadowfire, Dambuster, Space Ace, Castle of Terror II, Spacetaxi, Spy vs Spy. Finisco così se no occuperei troppo spazio, ma per saperne di più telefonate dalle 19,30 in poi a: Matteo Novelli - Via A. De Gasperi, 7 - Vedano al Lambro (MI) - Tel. 039/384165

● Fuggito dal manicomio, mi sono subito rintanato in casa per scrivere quest'annuncio pazzo come il sottoscritto. Vendo giochi come Super G., Rambo, Commando, Zorro, Pyjamarama, La Crip-ta, Catch (ed altri, a prezzi "troppo giusti!" L. 2500 cad.) tutti per CBM64 e 128. Tornano a prendermi! Vuol dire che con i soldi che guadagnerà potrò telefonarvi o scrivervi per metterci d'accordo. Ma prima contattatemi voi a:
Roberto Casoli - Via Cingoli, 4/A - 60128 Ancona - Tel. 071/83282

● Vendo/scambio oltre 1400 programmi per CBM64 e C 128. Vendo a prezzi bassissimi, in media L. 1000-2000 cad. sia su disco che su nastro. Dispongo di ultime novità in continuo aggiornamento tra cui: Music Parade, Karate Champ, The Goonies, Plane Droid, Supercar, Sky fox, Rock'n'Wrestle, Ye ar Kung fu, Ping Pong, Konami, Porno, Desert fox, Fighting Girls, Back to Future, Dambusters, I migliori copiatori per disco e i più recenti metodi di protezione per nastro. Inviare L. 1000 per catalogo.

Sorace Oreste - Via Pizzicari - 98050 Terme Vigliatore (ME) - Tel. 090/9781661

● Vendiamo e scambiamo per CBM64 più di 300 giochi tra qui le ultime novità: Summer Games I e II, Winter Games, Rambo II, Commando, Karateka, Kung fu, Kung fu Masters, Forbidolen Forest II e molti altri. Questi giochi sono protetti e non. Costo L. 2000 cad.

Andrea Triggiani - Via Bassano, 9 - Bolzano - Tel. 0471/913874

● Ghost Soft operazione Club: Contattateci al 61034. Siamo gli amici in grado di offrire ai vecchi, nuovi soci e clienti, oltre al software più aggiornato anche Hardware e assistenza per il tuo C64-128. Tiziano Frabetti - Via A. Ricciarelli, 139 - Ferrara - Tel. 0532/61034

● Vendo giochi per CBM64. Prezzi ok (per Com-mando L. 1000 es.). Ho anche lezioni basic e affini. Aspetto vostre telefonate.
Matteo Pini - P.za Rossa, 8 - Modena - Tel. 059/351558

● Cerco giochi che girano sullo ZX Spectrum e specialmente Ghostbusters, Bruce Lee. Scambio anche.

Simone Mazzanti - Monte Baldo, 5 - Lido di Pomposa (FE) - Tel. 0533/381063

● Vendo giochi per Spectrum 48K tra i quali: Los Angeles '84, That's The Spirit, (Jokson Soft oro), Torre Del diavolo, Falco nero, Pyjamarama I, II e altri. 3 giochi L. 15.000 + in 1 in omaggio. Scrivere a:

Mengozi Simone - Via Vitt. Emanuele, 1 - Calasetta (Cagliari)

● Vendiamo separatamente 6 liste di giochi per ZX Spectrum. Ogni lista è formata da 10 programmi e costa L. 20.000. Sono garantiti i migliori giochi per Spectrum!

Aicardi Gianbattista - Via Papa Giovanni, 28 - Conegliano (Treviso) - Tel. 0438/22453

● Vendo per ZX Spectrum 16/48K ZX Microdrive nuovo e mai utilizzato a L. 60.000 trattabili + spese postali.

Bacchetti Alberto - Via Venezia, 6 - Beniasco (Torino) - Tel. 011/3499389

● Ultimi programmi per lo Spectrum 48K a prezzi stracciati: se possibile telefonare o scrivere ad: Andrea Barbieri - Via Gramsci, 48 - Mirano (VE) - Tel. 4335/271041

SPECIAL PROGRAM

SPECIAL PROGRAM

SPECIAL PROGRAM

SPECIAL PROGRAM

SPECIAL PROGRAM

SPECIAL PROGRAM

RITAGLIA
 IL BORDO
 SEGNA TO
 IN NERO
 E PIEGA
 SEGUENDO
 IL TRATTEGGIO
 INDICATO

PERSONALIZZA
 LA CASSETTA
 SCRIVENDO
 IL TUO NOME

PROGRAMMI
 PER CBM 64 E SPECTRUM 48K

SPECIAL PROGRAM

27

SPECIAL
 PROGRAM

27

SU QUESTA CASSETTA

LATO A / CBM 64

- 1 TIME TREK
- 2 MITOLOGY
- 3 CALCETTO
- 4 GHOST CITY
- 5 SAVATE
- 6 META SPACE
- 7 ASTRO-SQUASH
- 8 HELL
- 9 DEMON
- 10 BATTLE 2001

COUNTER

<input type="checkbox"/>	<input type="checkbox"/>	<input type="checkbox"/>	<input type="checkbox"/>
<input type="checkbox"/>	<input type="checkbox"/>	<input type="checkbox"/>	<input type="checkbox"/>
<input type="checkbox"/>	<input type="checkbox"/>	<input type="checkbox"/>	<input type="checkbox"/>
<input type="checkbox"/>	<input type="checkbox"/>	<input type="checkbox"/>	<input type="checkbox"/>
<input type="checkbox"/>	<input type="checkbox"/>	<input type="checkbox"/>	<input type="checkbox"/>
<input type="checkbox"/>	<input type="checkbox"/>	<input type="checkbox"/>	<input type="checkbox"/>
<input type="checkbox"/>	<input type="checkbox"/>	<input type="checkbox"/>	<input type="checkbox"/>
<input type="checkbox"/>	<input type="checkbox"/>	<input type="checkbox"/>	<input type="checkbox"/>
<input type="checkbox"/>	<input type="checkbox"/>	<input type="checkbox"/>	<input type="checkbox"/>
<input type="checkbox"/>	<input type="checkbox"/>	<input type="checkbox"/>	<input type="checkbox"/>

LATO B / SPECTRUM 48K

- 1 BELT ASTEROID
- 2 ROLLER BALL
- 3 BILIARDO
- 4 ELECTRO FLEXI
- 5 DELTA MOTOLITE
- 6 PACIFIC WAR
- 7 CONDITION RED
- 8 DRIVING RALLY
- 9 NEWSPAPER
- 10 KREZZERS

COUNTER

<input type="checkbox"/>	<input type="checkbox"/>	<input type="checkbox"/>	<input type="checkbox"/>
<input type="checkbox"/>	<input type="checkbox"/>	<input type="checkbox"/>	<input type="checkbox"/>
<input type="checkbox"/>	<input type="checkbox"/>	<input type="checkbox"/>	<input type="checkbox"/>
<input type="checkbox"/>	<input type="checkbox"/>	<input type="checkbox"/>	<input type="checkbox"/>
<input type="checkbox"/>	<input type="checkbox"/>	<input type="checkbox"/>	<input type="checkbox"/>
<input type="checkbox"/>	<input type="checkbox"/>	<input type="checkbox"/>	<input type="checkbox"/>
<input type="checkbox"/>	<input type="checkbox"/>	<input type="checkbox"/>	<input type="checkbox"/>
<input type="checkbox"/>	<input type="checkbox"/>	<input type="checkbox"/>	<input type="checkbox"/>
<input type="checkbox"/>	<input type="checkbox"/>	<input type="checkbox"/>	<input type="checkbox"/>
<input type="checkbox"/>	<input type="checkbox"/>	<input type="checkbox"/>	<input type="checkbox"/>

QUESTA CASSETTA
 È DI

NOME ANDREA

COGNOME GHILLI

VIA DELLA SASSAIOLOLA N. 58

CITTA' RIPIANO FIORENTINO (PR)

ANNOTAZIONI
